



S-CROSS





Cross The Line

Животът ви предлага предизвикателства постоянно. Или сте готови да ги посрещнете, или просто оставате свидетели на случващото се. S-CROSS улеснява избора. Дръзкият уверен SUV стил и интелигентните системи за безопасност са само началото. Много място за приятели, семейство и багаж, както и технология ALLGRIP, която да ви помогне да поемете контрола върху всеки терен. Така че не се тревожете за това, което предстои. Бъдете готови да преминете границата.

Страхотна визия и настроение за приключения

Често ни казват да не съдим по първото впечатление, но дори и от пръв поглед S-CROSS разкрива истинския си характер. Ясно се вижда, че това е сериозен SUV с подчертано присъствие, който притежава голяма предна решетка, привличаща вниманието и тласкаща към приключения. Но когато погледнете автомобила отблизо, ще откриете, че той е също стилиен, елегантен и изискан.

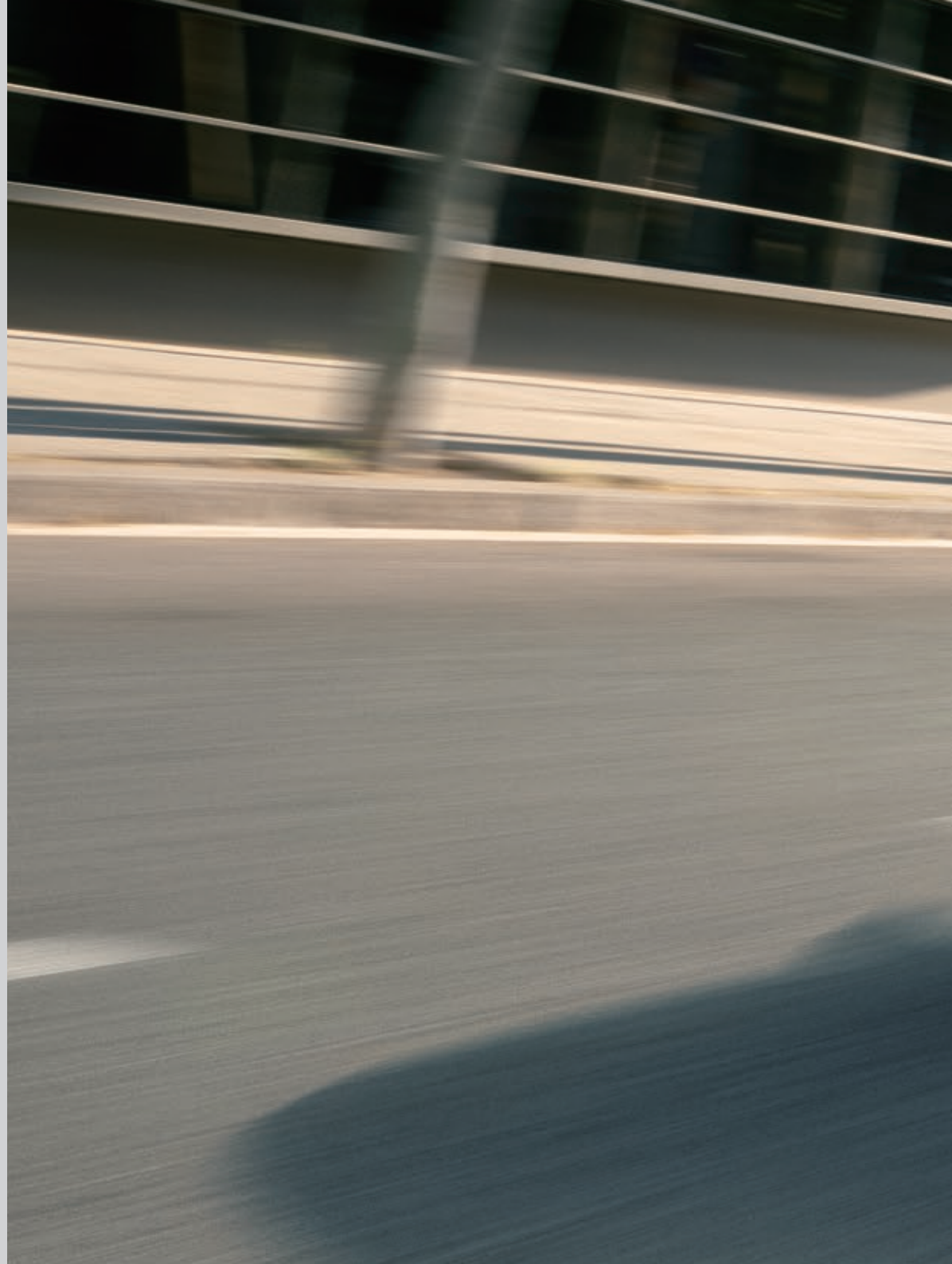



Агресивен SUV стайлинг

Винаги е важно да направиш силно първо впечатление, но само ако го надградиш, ще оставиш следа зад себе си. Разликата е в детайлите. Колкото повече гледаш, толкова повече харесваш, точно това обещава S-CROSS.





Предни и задни LED светлини

Излъчващи жизненост и впечатляващи от всяка перспектива, фаровете и стоповете разполагат с по три LED габаритни светлини за динамично впечатление. Предните функционират и като дневни светлини.



Стилизирана радиаторна решетка

Впечатляващата радиаторна решетка с пиано лак осигурява динамична визия, която още в първия момент отличава S-CROSS. Емблемата е поставена в хромирана лента, което подсилва усещането за мощ.



Солиден и дързък

Предните и задните арки на калниците с квадратна форма придават силен характер на страничния стайлинг. Дръзките сребристи декорации на предната част и задната броня осигуряват силно първо и трайно впечатление, което допринася за уверения външен вид на SUV.



Интегрирани релси на покрива

Интегрираните в покрива релси от алуминий са също толкова зашеметяващи, колкото и функционални, като комбинират естетиката на остротата с аеродинамична плавност. Предлагат се за GL+ и GLX.



Пространство за игра

Дори отвътре S-CROSS е огромен. Просторното купе създава усещане за простор благодарение на голямото предно стъкло и безупречната видимост настрани. Елате и вижте какво ви е липсвало.



Просторно купе

Щедрото пространство както в предната, така и в задната част позволява да се отпуснете, да релаксирате и да се наслаждавате на пътуването.



Панорамен покрив

Двойните плъзгащи се стъклени панели създават изключително голям отвор на панорамния покрив, на който можете да се насладите от всяко място в автомобила.

Опционално за GLX.



Двузонов автоматичен климатик

Благодарение на двузоновия автоматичен климатик можете да персонализирате контрола на температурата, така че тя да отговаря на индивидуалните предпочитания на водача и пътника. Предлага се за GL+ и GLX.



Тапицерия на седалките

Еlegantните и ергономични кожени седалки се отличават с естествена кожа от страни и изтънчен дизайн от екокожа, който подчертава истинската SUV натура на автомобила. Текстилните седалки създават същото усещане със своя дизайн, като при тях е използван релефен материал за централния панел.

Кожена тапицерия се предлага за GLX, текстилна - за GL+ и GL.

Подгряване на предните седалки

GL+ и GLX стандартно са оборудвани с подгряване на предните седалки с две нива на топлина. Също така част от серийното оборудване са въздуховоди на парното за задните места.



Регулируема облегалка на задната седалка

Облегалката на задната седалка се регулира на две нива - за повече комфорт или по-голямо пространство в багажника. Предлага се при GL+ и GLX.

Свържете се със света

Да се отправите към ново приключение, не означава да оставите света зад себе си. S-CROSS разполага с технологии и функции, благодарение на които поддържате връзка с автомобила и с вашия лайфстайл.





9" сензорен дисплей на аудиосистемата с навигация

Дисплеят на аудиосистемата предлага най-модерните дигитални решения за удобство, включително безжично свързване с Apple CarPlay®, Android Auto™, гласово разпознаване и Bluetooth® хендсфри. Стандартните функции включват също радио, възпроизвеждане на музика и филми през USB и iPod, както и на музика посредством Bluetooth®. За да бъдете наясно със случващото се с автомобила, дисплеят също така показва информация като разход на гориво, пробег, енергийни потоци на хибридната система, предупреждения, изображение от камера за заден ход, а при GLX имате и 360-градусов обзор.

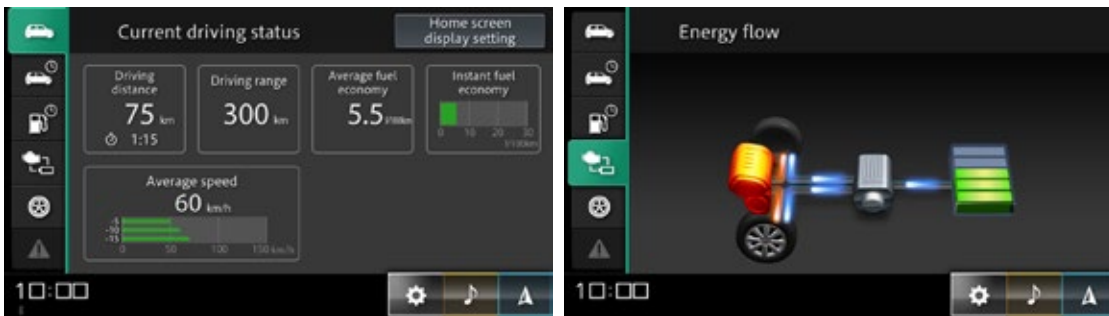

Свързване на смартфон

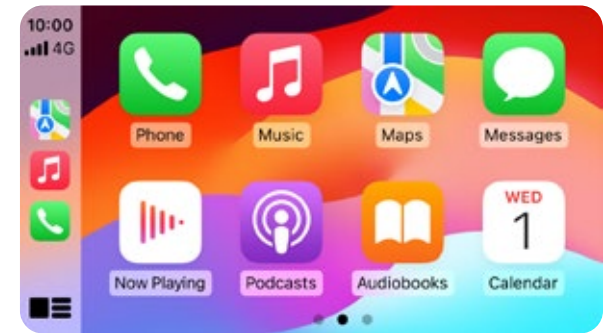

Apple CarPlay™ ви позволява да свържете вашия iPhone безжично или посредством USB за осъществяване на обаждания, достъп до музиката ви, изпращане и получаване на съобщения и получаване на упътвания- всичко това с гласов контрол посредством Siri или чрез докосване на дисплея на аудиосистемата. Apple CarPlay се поддържа в страните, изброени на следния линк: <http://www.apple.com/ios/feature-availability/#applecarplay-applecarplay> За повече подробности, включително модели iPhone, съвместими с Apple CarPlay, вижте: <http://www.apple.com/ios/carplay/> Apple, Apple CarPlay и iPhone са търговски марки на Apple Inc., регистрирани в САЩ и в други страни.

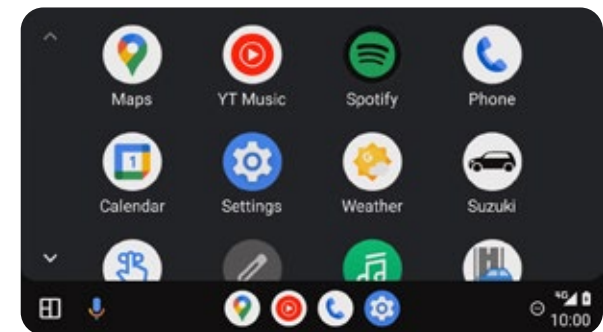

Android Auto™ е по-лесен и по-безопасен начин да използвате телефона си в автомобила. Изкарайте всичките си любими приложения за карти, мултимедия и съобщения на дисплея на вашия автомобил.

Android Auto се поддържа в държавите, изброени на следния линк: <https://www.android.com/auto/> Изисква приложението Android Auto от Google Play и е съвместим с Android смартфон с Android™ 6.0 или по-нова версия. <https://g.co/androidauto/requirements> Android и Android Auto са търговски марки на Google LLC.

Усетете връзката

Притежаването на Suzuki никога не е било толкова лесно. Насладете се на удобството да поддържате връзка с колата си лесно и удобно, чрез вашия смартфон.



SUZUKI connect

Седем полезни функции, достъпни чрез приложението SUZUKI CONNECT, ви позволяват да следите автомобила си по всяко време. Просто изтеглете и инсталирайте, за да комуникирате с колата си както никога досега.

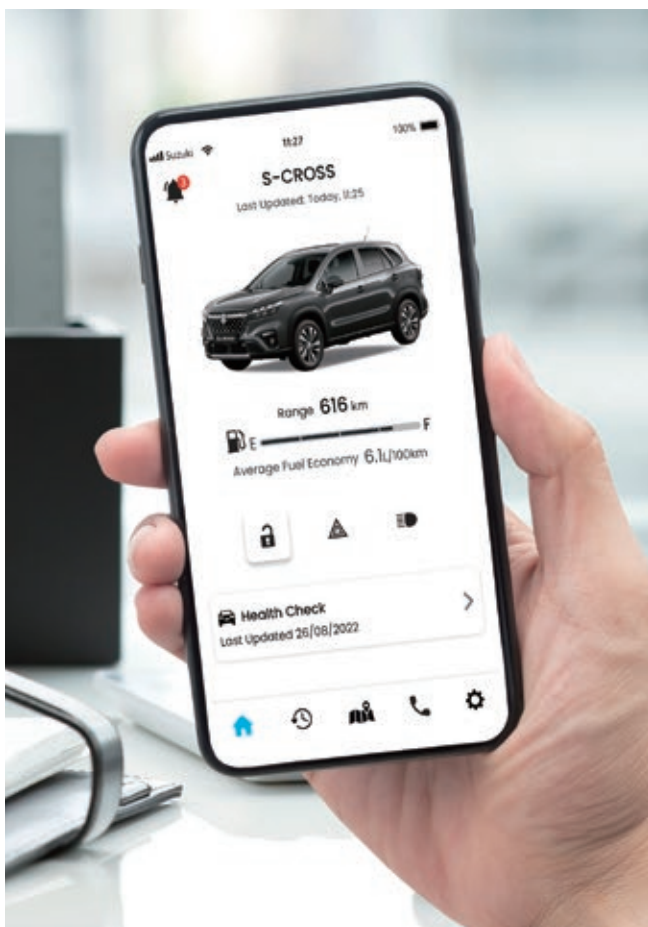

Известия за текущото състояние на автомобила

Известия за състоянието ще ви уведоми, когато сте напуснали колата без да заключите вратата или сте забравили да изключите фаровете или аварийните светлини. Можете също така да проверите нивото на гориво, оставащо разстояние и средния разход на гориво на началната страница на приложението.



Локация на паркирания автомобил

Приложението ще покаже мястото, където колата ви е паркирана на картата на вашия смартфон. Можете също така да споделите местоположението със семейството и приятелите си чрез имейл или кратко съобщение.



История на шофиране

Проверявайте и управлявайте данните за историята на шофиране за последните 18 месеца. Разделете данните по водач или по пътуване и категоризирайте според лична или бизнес употреба. Можете дори да експортирате данните като CSV файл за по-лесна обработка.



Сигнал за излизане от зона или след определен час

В случай, че друг шофьор използва колата, приложението Ви сигнализира, когато тя напуска или влезе в зададената зона през определения период от време или когато не е там в определения час.



Известия за сигурност

Известието за сигурност ще се появи на вашия смартфон, ако алармата е активирана или ако двигателят е стартиран в момент, когато не очаквате това да се случва.



Известие за аварийни светлини

Ако има проблем с колата ви, на вашия смартфон ще бъде изпратено известие, което посочва причината и препоръчителните действия. Използвайте приложението, за да се обадите на дилъра или да поискате пътна помощ.



Периодична поддръжка / Известие за сервизни акции

Когато наближи времето за планирана поддръжка, на вашия смартфон ще бъде изпратено напомняне, за да не забравите. А в случай на безплатна сервизна кампания информацията също се изпрати като известие.

Работете здраво, забавлявайте се още по-здраво

S-CROSS разбира, че животът е създаден, за да му се наслаждаваме. Без значение дали става въпрос за вашия всекидневен маршрут или за старта на нова глава в живота ви, S-CROSS държи на обещанията си.





Гъвкаво товарно пространство

Делимата в съотношение 60:40 облегалка на задната седалка и дъното на багажника, регулируемо на няколко нива, позволяват лесно да подредите различни товари.



Конзола в тавана

Конзолата в тавана разполага с лампа за карти и отделение за съхранение на слънчеви очила.



Кутия в предна централна конзола

Кутията в предната централна конзола включва USB порт и предлага удобно място за съхранение на малки предмети.



Заден подлакътник

Сгъваемият подлакътник разполага с две стойки за чаши за пасажерите отзад.

Наличен при GL+ и GLX.



Преден подлакътник

Позицията на предния подлакътник може да бъде регулирана за удобство на водача, а в него ще откриете кутия за съхранение на малки предмети.



Джоб в облегалката на седалката

В джоба на гърба на предната пасажерска седалка можете удобно да поставяте карти, книги или вашия таблет.

Динамични, ефективни и гъвкави

Вашите нужди от шофиране се променят в зависимост от ситуацията. Така че е хубаво да знаете, че Full Hybrid система може за да достави това, от което се нуждаете, когато имате нужда от него. Динамичната комбинация от хибридна горивна ефективност и шофиране в електрически режим ви гарантира, че сте готови за пътя напред.



Full Hybrid система

Компактната и лека силна хибридна система предлага както икономично хибридно, така и шофиране на електричество. Тя се състои от двигател 1.5 DUALJET, мотор генератор (MGU), автоматични скорости и захранващ блок (140V литиевойонна батерия и инвертор).

Високоэффективният MGU с висока производителност позволява да шофирате на електричество без нужда от външно зареждане. Освен това подпомага двигателя при ускорения и запълва празнината във въртящия момент за по-плавно превключване на скоростите.

По време на спиране той извлича големи количества кинетична енергия, за да презареди батерията, а при нужда зареждането може да се случи и при шофиране с постоянна скорост.

Предлага се за GL+ и GLX.



FULL HYBRID



Двигател 1.5 DUALJET

1,5-литровият двигател осигурява висока горивна ефективност и ниски емисии. За да се постигне това, двойните горивни инжектори са разположени близо до всмукателните клапани и компресията е повишена за ефективно изгаряне на горивото. Температурите на горене се понижават и загубите при изпомпване се намаляват от системата за рецикулация на отработените газове (EGR). Освен това времето на всмукателния и изпускателния клапан е оптимизирано в системата с променливо газоразпределение (VVT).

Още за пътя

Меката хибридна система на S-CROSS спомага да се подобри реакцията и мощността, когато е необходимо или да увеличи горивната ефективност, когато не бързате. В съчетание с динамичен 1,4-литров двигател няма нужда да се избирате.



48V Mild Hybrid система

Меката хибридна система 48V SHVS се състои от 48V интегриран стартер генератор (ISG) с функция на електрически мотор, 48V литиевойонна батерия и 48-12V DC/DC преобразувател. С по-високо захранващо напрежение от конвенционалните 12V, той увеличава както регенерираната енергия от забавяне, така и количеството помощ на електрическия мотор, за да се намали разхода на гориво и да се подобри ефективността на шофиране. Докато дава приоритет на горивната ефективност в нормални ситуации на шофиране, системата добавя въртящ момент на електрическия мотор към въртящия момент на двигателя, като използва една от двете функции (Torque Fill и Torque Boost), когато прецени, че водачът иска бързо ускорение. Освен това електрическият мотор работи на празен ход и елиминира използването на гориво по време на забавяне, за да подобри допълнително горивната ефективност*.

* Електрическият мотор не работи на празен ход, докато климатикът се използва или оставащото ниво на мощност на батерията на информационния дисплей е 3 или по-ниско.



48V MILD HYBRID



Двигател 1.4 BOOSTERJET

1,4-литровият турбо двигател с директно впрыскване подобрява въртящия момент при шофиране на S-CROSS. Турбокомпресорът с междинно охлаждане нагнетява въздух под налягане в цилиндрите и позволява на двигателя да увеличи максимално въртящия момент в диапазона на ниските обороти на двигателя, дори при 2000 об./мин. Системата за директно впрыскване допълнително подобрява горивната ефективност чрез оптимизиране на контрола на количеството, времето и налягането на впрысканото гориво при директно впрыскване на гориво. В допълнение, горивната ефективност също се повишава чрез високата компресия, електрически всмукателен VVT и EGR.

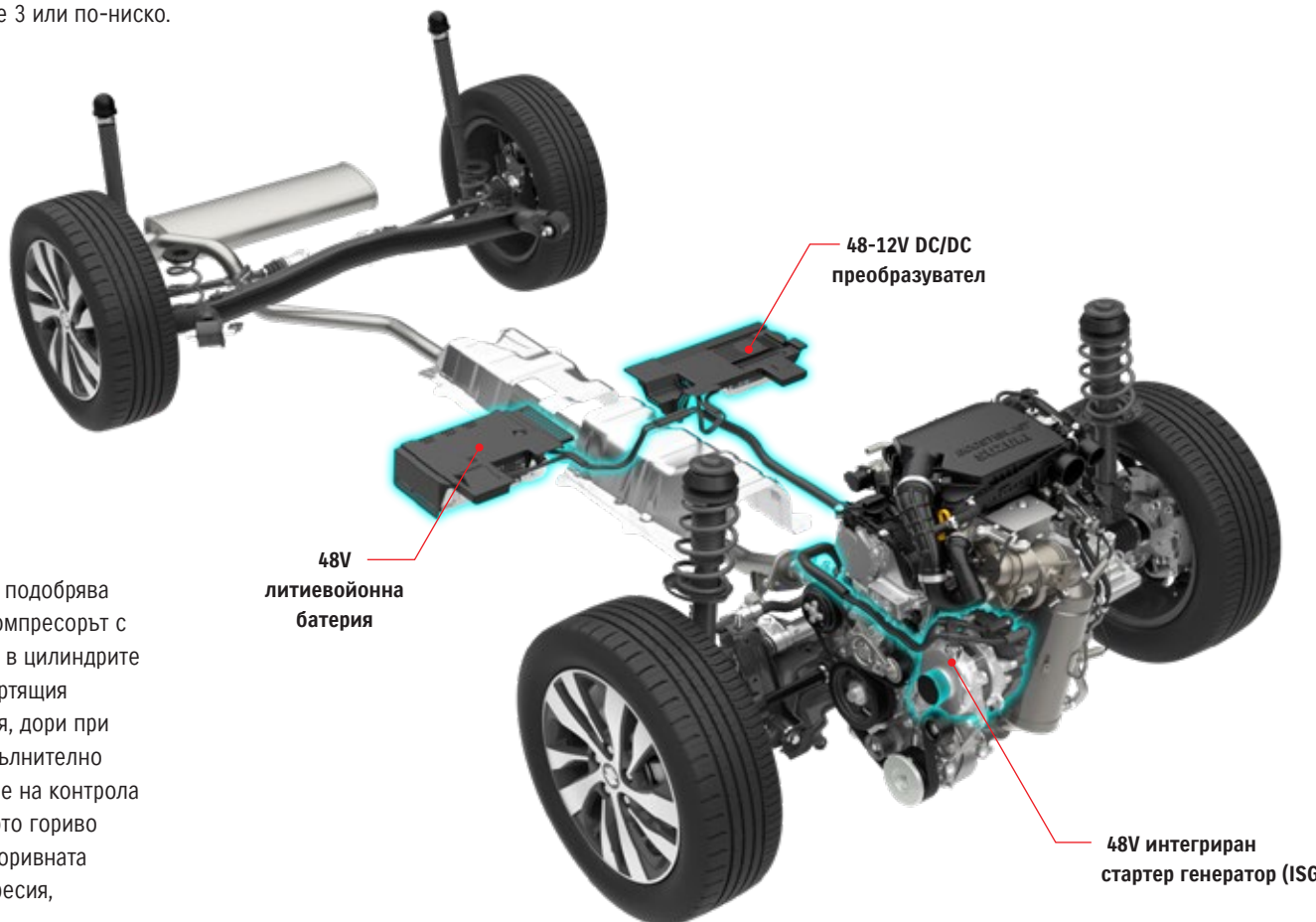

ALLGRIP за всякакви пътища

S-CROSS е SUV, който ви осигурява контрол във всяка ситуация на пътя благодарение на ALLGRIP SELECT. Оригиналната 4x4 технология на Suzuki ви дава възможност да поемете по всеки път.



ALLGRIP SELECT

Избор измежду четири режима

Благодарение на наличните четири режима можете лесно да изберете този, който най-добре пасва на условията, в които шофирате. Просто изберете желания режим и шофирайте с увереност - ALLGRIP SELECT ще се погрижи за останалото.

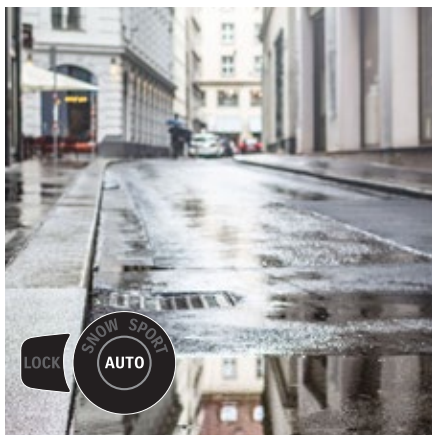

Auto

Приоритизира намаляването на разхода на гориво в условия на нормално шофиране, като превключва на 4x4 само при отчитане на приплъзване.



Sport

Подобрява пътното поведение в завои посредством изпращане на допълнителен въртящ момент към задните колела. Спортният режим оптимизира съотношението между натиска на педала на газта и подавания въртящ момент за по-пъргави реакции на двигателя.



Snow

Осигурява отлична стабилност и подобро сцепление, особено при ускорение на сняг, по черен път или по други хлъзгави настилки.

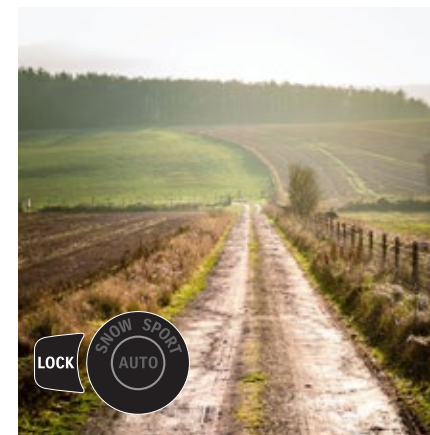

Lock

Този режим осигурява максимален въртящ момент, подаван към задните колела, за да излезете от ситуации с лошо сцепление като дълбок сняг, кал или пясък. Автоматично превключва на режим Snow при достигане на 60 км/ч.

Защита от ВСИЧКИ СТРАНИ

Усещането, че можете да отидете навсякъде, стъпва на увереността, че технологиите за безопасност на Suzuki бдят за сигурността на вас и на вашите пътници. Усъвършенствените функции за безопасност са комбинирани с най-новите технологии при сензорите и дигитализацията, за да направят пътуването с S-CROSS спокойно и релаксиращо.



Suzuki Safety Support*

Suzuki се ангажира да осигури безопасност и спокойствие в различни ситуации на пътя. Един от най-важните аспекти по отношение на комфорта и липсата на стрес за притежателите на Suzuki е увереността по отношение на вашия автомобил и шофирането ви. Suzuki Safety Support просто прави шофирането по-приятно.

*Има ограничение по отношение способността на камерите и сензорите да разпознават препятствия, ленти и пътни знаци. Моля, не разчитайте само на тази система. Винаги шофирайте безопасно. Дистанцията спрямо автомобила отпред варира в зависимост от скоростта на движение.



Dual Sensor Brake Support II (DSBS II)

Радар с милиметрови вълни и монокулярна камера се използват за откриване на превозни средства, мотоциклети и пешеходци фронтално или диагонално пред автомобила. Ако има вероятност за сблъсък, се издават звукови и визуални предупреждения, за да предупредят водача. Ако водачът спира с недостатъчна сила, спирачният асистент се включва автоматично, за да усилва спирането. Ако вероятността от сблъсък се увеличи, системата задейства спирачките автоматично, за да избегне или намали силата на удара и щетите.

DSBS II Detection Situations



Адаптивен круиз контрол (ACC)

ACC помага за намаляване на умората на водача при дълги пътувания. Той също така е свързан със системата за разпознаване на пътни знаци, за да помогне на водачите да спазват обявените ограничения на скоростта. ACC се активира с едно натискане на бутон от волана. В трафика системата използва радар с милиметрови вълни и монокулярна камера за измерване на разстоянието до превозното средство отпред и ще ускори или забави автомобила, ако е необходимо, за да поддържа зададена дистанция. Ако пътят пред вас е чист, той ще поддържа предварително зададената скорост. При моделите с автоматична скоростна кутия ACC се изключва, когато превозното средство спре, при тези с механична се изключва при скорости под 30 км/ч.

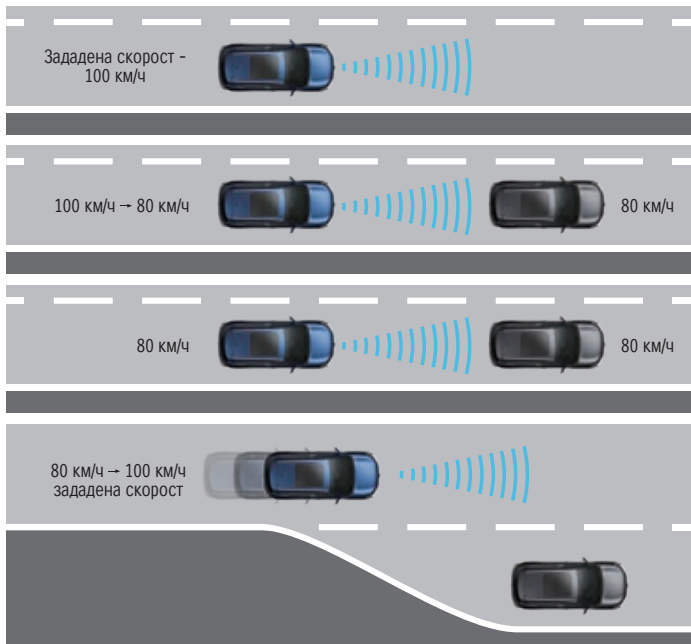

1. Поддържане на скоростта

Ако отпред няма превозни средства, скоростта, зададена от водача, се поддържа.

2. Намаляване на скоростта

Скоростта се намалява, за да съответства на скоростта на превозното средство отпред.

3. Следене на автомобила отпред

Скоростта се поддържа, за да съответства на скоростта на превозното средство отпред.

4. Ускорение

Ако превозното средство отпред се отклони от лентата и има достатъчно разстояние отпред, Vitara автоматично ускорява отново до зададената скорост.



Асистент за поддържане на лентата (LKA)

Когато е активиран адаптивен круиз контрол, LKA помага на водача да поддържа позицията на автомобила в центъра на лентата. Когато маркировката на лентата е неясна, системата се ориентира по траекторията на движение на предходното превозно средство.

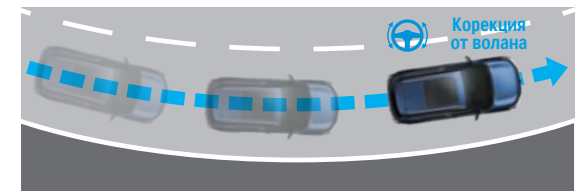

Предотвратяване на напускане на лентата (LDP)

По време на шофиране LDP разпознава осевите линии на пътната лента и прогнозира пътя на автомобила. Ако превозното средство започне да излиза от лентата поради невнимание на водача, системата го предупреждава чрез звуков сигнал или вибриране на волана. Ако системата установи, че все още има голяма вероятност за напускане на лентата, тя леко побутва волана, за да помогне на водача да се върне.



Асистент за дълги светлини

Когато фаровете са на дълги светлини и отпред има насрещни или в същата посока превозни средства или ако колата се движи в добре осветена зона, фаровете автоматично превключват на къси светлини. Фаровете автоматично се връщат на дълги светлини, когато няма превозни средства пред автомобила или мястото е слабо осветено. (Активен само при скорости над 40 км/ч.)

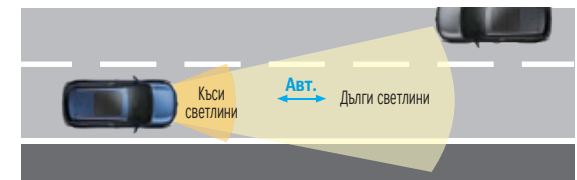

Грижи се за вас

Никога не знаете кога ще изпаднете в затруднено положение – така че е добре да знаете, че S-CROSS използва най-модерните технологии, за да ви помага във всяка ситуация на пътя.





Разпознаване на пътни знаци (TSR)

Тази система използва монокулярната камера за откриване на пътни знаци, като ограничение на скоростта, забранено преминаване и др. Тя предупреждава водача, като показва икони на знаците на мултиинформационния дисплей. Когато ограничителят на скоростта е включен, скоростта на автомобила се регулира, за да помогне на водачите да останат в рамките на обявеното ограничение.



Разпознаване преди преминаване покрай пътни знаци Показване след преминаване покрай пътни знаци



Наблюдение на „Сляпата зона“ (BSM)

Системата използва радарни сензори с милиметрови вълни в задната броня, за да открива превозни средства, намиращи се в близост или приближаващи се до задните слепи зони от двете страни на автомобила. Когато бъде засечено превозно средство, в огледалото на вратата от страната, към която се приближава превозното средство, се появява предупредителна икона. Ако водачът активира мигача от тази страна, иконата мига и се чува звуково предупреждение.



Предупреждение за напречен трафик отзад (RCTA)

Системата открива и предупреждава за превозни средства, приближаващи се отляво или отясно, когато излиза на заден ход от място за паркиране или друго място.



Вид знак	Пример за вида знак	Вид знак	Пример за вида знак
Ограничение на скоростта	Специфично	80 120	Стоп
	Предложено		Ремонти
Знак за край на ограничението		Пресичащи пешеходци	
Забранено изпреварването		Други указания	



Система за наблюдение вниманието на водача (DMS)

Камера, вградена в арматурното табло, следи очите и лицето на водача. Ако системата установи, че водачът е сънлив, заспива или гледа встрани от пътя, тя издава предупредителен сигнал и показва предупредително съобщение на информационния дисплей.

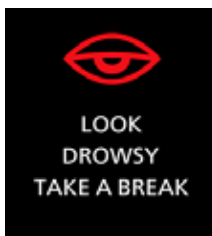

Предупреждение за сънливост

Системата разпознава сънливостта на водача, като следи степента на затваряне на клепача и честотата на прозване. Ако системата открие сънливост на водача докато превозното средство се движи със скорост над 65 км/ч, тя предупреждава водача да вземе почивка чрез звуков сигнал и предупредително съобщение на информационния дисплей.

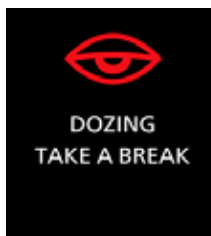

Предупреждение за заспиване

Ако водачът заспи и системата установи, че очите на водача са били затворени за повече от определен период от време, докато шофира със скорост 65км/ч, тя предупреждава водача да вземе почивка чрез звуков сигнал и показва предупредително съобщение на информационния дисплей.



Предупреждение за разсейване

Ако системата установи, че водачът е гледал настрана за повече от определен период от време, докато шофира със скорост над 20км/ч, тя го предупреждава със звуков сигнал и показва предупредително съобщение на информационен дисплей.

Камера за 360° изглед

360-градусовата гледка осигурява допълнителна безопасност и удобство. Системата използва четири камери (отпред, отзад и от двете страни), за да предложи различни изгледи, включително 3D изглед за безопасно потегляне и изглед отгоре за по-безопасно паркиране.

Предлага се на ниво GLX. Камерата с 360-градусов изглед има някои слепи зони и не е заместител на безопасното шофиране. Моля, не разчитайте само на тази система. Винаги шофирайте безопасно.



3D изглед

Изглед отгоре

Сензори за паркиране

Ултразвуковите сензори в предната и задната броня откриват препятствия при паркиране и издават предупредителни звукови сигнали, за да покажат близостта на препятствието.



Задържане при потегляне по наклон

Когато тръгвате по наклон нагоре, системата не позволява на автомобила да се върне назад за приблизително две секунди, за да даде на водачите време да преместят крака си от педала на спирачката към педала на газта.



eCall

В случай на сериозен сблъсък системата eCall изпраща автоматично съобщение с текущото местоположение на автомобила до службите за спешна помощ. Системата може да се активира автоматично от сензори в автомобила след катастрофа или ръчно чрез натискане на SOS бутона от пътниците в автомобила.

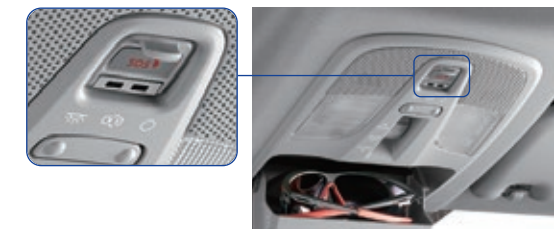

Нива на оборудване

GLX



GL+



GL



Екстериорни цветове



Titan Dark Gray Pearl Metallic



Cool White Pearl



White



Silky Silver Metallic



Cosmic Black Pearl Metallic



Canyon Brown Pearl Metallic



Energetic Red Pearl



Sphere Blue Pearl

Оборудване

ДВИГАТЕЛ	ГОРИВО	1.4L BOOSTERJET 48V HYBRID			1.5L FULL HYBRID	
		Бензин				
ЗАДВИЖВАНЕ	СКОРОСТНА КУТИЯ	Предно	Предно / 4x4		Предно / 4x4	
			Ръчна 6 степенна		Автоматична 6 степенна - AGS	
НИВО НА ОБОРУДВАНЕ		GL	GL+	GLX	GL+	GLX
БЕЗОПАСНОСТ						
DSBS II (Dual Sensor Brake Support) с разпознаване на автомобили, пешеходци, мотористи и велосипедисти		S	S	S	S	S
Сигнализиране за напускане на пътната лента		S	S	S	S	S
Предотвратяване напускането на пътната лента		S	S	S	S	S
Позициониране в средата на пътната лента		S	S	S	S	S
Сигнализиране за криволичене		S	S	S	S	S
Адаптивен круиз контрол (Adaptive cruise control)		S	S	S	S	S
Ограничител на скоростта		S	S	S	S	S
Разпознаване на пътни знаци с интелигентна асистенция за контрола на скоростта		S	S	S	S	S
Сигнализация при аварийно спиране		S	S	S	S	S
Асистент за потегляне по наклон		S	S	S	S	S
Следене на сяпата зона (Blind Spot Monitor)		-	S	S	S	S
Предупреждение за странично приближаващ отзад автомобил (Rear Cross Traffic Alert)		-	S	S	S	S
Камера за заден ход		S	S	-	S	-
Камера за заден ход с 360° изглед		-	-	S	-	S
Сензори за паркиране	Отзад	S	S	S	S	S
	Отпред	-	S	S	S	S
Система за следене на вниманието на шофьора	C предупреждение за умора	S	S	S	S	S
	C предупреждение за заспиване	S	S	S	S	S
	C предупреждение за отклоняване на вниманието	S	S	S	S	S
Предни въздушни възглавници		S	S	S	S	S
Възможност за деактивиране на въздушната възглавница на пасажера		S	S	S	S	S
Странични въздушни възглавници		S	S	S	S	S
Въздушни възглавници тип "Завеса"		S	S	S	S	S
Колани	Отпред: 3-точкови, с настройка по височина	S	S	S	S	S
	Отзад: 3-точкови	S	S	S	S	S
ISOFIX точки за фиксиране на детска седалка x 2		S	S	S	S	S
Заклучване на задните врати за деца		S	S	S	S	S
Усилени греди в страничните врати		S	S	S	S	S
ABS с EBD (електронно разпределение на спирачното усилие)		S	S	S	S	S
ESP®		S	S	S	S	S
Следене на налягането в гумите		S	S	S	S	S
Дневни светлини		S	S	S	S	S
e-CALL		S	S	S	S	S
Имобилайзер		S	S	S	S	S
Аларма		S	S	S	S	S
Ключалки със свободен ход против кражба		S	S	S	S	S
Подготовка за блокиращо устройство при употреба на алкохол (изисква се външно устройство)		S	S	S	S	S
eCall		S	S	S	S	S
Suzuki Connect		S	S	S	S	S
Записващо устройство на критична информация при инцидент		S	S	S	S	S
Акустична система предупреждаваща при движение с ниска скорост					S	S

ДВИГАТЕЛ	ГОРИВО	1.4L BOOSTERJET 48V HYBRID			1.5L FULL HYBRID	
		Бензин				
ЗАДВИЖВАНЕ	СКОРОСТНА КУТИЯ	Предно	Предно / 4x4		Предно / 4x4	
			Ръчна 6 степенна		Автоматична 6 степенна - AGS	
НИВО НА ОБОРУДВАНЕ		GL	GL+	GLX	GL+	GLX
КОМФОРТ						
Климатик		S	-	-	-	-
Автоматичен климатик с 2 зони		-	S	S	S	S
Поленов филтър		S	S	S	S	S
Безключов достъп		S	S	S	S	S
Стартиране на двигателя с бутон		S	S	S	S	S
Електрически стъкла	Предни	S	S	S	S	S
	Задни	S	S	S	S	S
Централно заключване		S	S	S	S	S
Дистанционен контрол на заключване на вратите		S	S	S	S	S
Отопление		S	S	S	S	S
Аудио	9-инчов сензорен дисплей с радио и Bluetooth	S	S	S	S	S
	Навигация	S	S	S	S	S
	Безжично вдояване на телефона - Android Auto и Apple CarPlay	S	S	S	S	S
	Високоговорители x 4	S	S	S	S	S
	Пищялки x 2	-	S	S	S	S
Централен високоговорител		-	-	S	-	S
Подгряване на предните седалки		-	S	S	S	S
Отопление за пътниците отзад		-	S	S	S	S
Избор на режим на шофиране		4 режима - Auto, Sport, Snow и Lock	-	S (4x4)	S (4x4)	S (4x4)
ЕКСТЕРИОР						
Гуми	215/55R17 + алуминиеви джанти	S	S	-	S	-
	215/55R17 + двуцветни алуминиеви джанти	-	-	S	-	S
Комплект за поправка на гуми		S	S	S	S	S
Лайстни отпред и отзад		S	S	S	S	S
Странични лайстни		S	S	S	S	S
Дръжки на вратите		S	S	S	S	S
Предна решетка		S	S	S	S	S
Лайстни на прозорците	Черно	S	-	-	-	-
	Хром	-	S	S	S	S
Релси на покрива		-	S	S	S	S
Панорамен покрив		-	-	0	-	0
ВИДИМОСТ						
Фарове		S	S	S	S	S
Настройване на височината на светлините		S	S	S	S	S
Автоматични светлини		S	S	S	S	S
Фарове за мъгла	Предни	-	S	S	S	S
	Задни	S	S	S	S	S
Задни стопове		S	S	S	S	S
Подсветка на номера		S	S	S	S	S
Затъмнени стъкла		S	S	S	S	S
Допълнително затъмнени стъкла на задните врати и багажника		-	S	S	S	S
Автоматични чистачки		S	S	S	S	S

ДВИГАТЕЛ		1.4L BOOSTERJET 48V HYBRID			1.5L FULL HYBRID	
ГОРИВО		Бензин				
ЗАДВИЖВАНЕ		Предно	Предно / 4x4		Предно / 4x4	
СКОРОСТНА КУТИЯ		Ръчна 6 степенна			Автоматична 6 степенна - AGS	
НИВО НА ОБОРУДВАНЕ		GL	GL+	GLX	GL+	GLX
Чистачки	Предни: 2-скорости (бавна, бърза) + настройка на интервала + измиване	S	S	S	S	S
	Задни: 1-скорост + измиване	S	S	S	S	S
Отопление на задното стъкло		S	S	S	S	S
Външни огледала	В цвета на купето	S	S	S	S	S
	Електрически	S	S	S	S	S
	С отопление	S	S	S	S	S
	Електрически стъбаеми	-	S	S	S	S
	С вградени мигачи	-	S	S	S	S
Вътрешно огледало	Ръчно затъмняване	S	-	-	-	-
	Автоматично затъмняване	-	S	S	S	S
УПРАВЛЕНИЕ И ИНСТРУМЕНТАЛЕН ПАНЕЛ						
Волан с 3 лъча	Регулируем волан по височина	S	S	S	S	S
	Регулируем волан в дълбочина	S	S	S	S	S
	Управление на аудио системата	S	S	S	S	S
	Управление на круиз контрола	S	S	S	S	S
	Управление на ограничителя на скоростта	S	S	S	S	S
	Управление на обажданията	S	S	S	S	S
	Кожен волан	-	S	S	S	S
	Пера за смяна на скоростите	-	S (AT)	S (AT)	S (AT)	S (AT)
Усилвател на волана		S	S	S	S	S
Информационен дисплей	4.2-инчов цветен LCD дисплей	S	S	S	S	S
	Дигитален часовник	S	S	S	S	S
	Термометър на външната температура	S	S	S	S	S
	Индикация за разхода на гориво (моментен / среден)	S	S	S	S	S
	Индикация за средната скорост	S	S	S	S	S
	Индикация за оставашите километри с наличното гориво	S	S	S	S	S
	Индикация за предавката	S	S	S	S	S
	Индикация за налягането в гумите	S	S	S	S	S
	Индикация за режим на шофиране (за моделите с ALLGRIP)	-	S (ALL-GRIP)	S (ALL-GRIP)	S (ALL-GRIP)	S (ALL-GRIP)
	Напомняне за непоставен колан на шофьора	S	S	S	S	S
	Напомняне за непоставен колан на пасажера	S	S	S	S	S
	Напомняне за непоставен колан на задните седалки	S	S	S	S	S
	Сигнализация за отворена врата	S	S	S	S	S
	Сигнализация за ниско ниво на горивото	S	S	S	S	S
Напомняне за смяна на маслото	S	S	S	S	S	
Напомняне за забравени светлини и ключ	Звук сигнал	S	S	S	S	S

ДВИГАТЕЛ		1.4L BOOSTERJET 48V HYBRID			1.5L FULL HYBRID	
ГОРИВО		Бензин				
ЗАДВИЖВАНЕ		Предно	Предно / 4x4		Предно / 4x4	
СКОРОСТНА КУТИЯ		Ръчна 6 степенна			Автоматична 6 степенна - AGS	
НИВО НА ОБОРУДВАНЕ		GL	GL+	GLX	GL+	GLX
ИНТЕРИОР						
Осветление в купето	Централно разположена лампа (с 3 позиции)	S	S	S	S	S
	Лампа за четене на карти (с 3 позиции)	S	S	S	S	S
	Осветление в жабката	S	S	S	S	S
	Осветление в предната конзола	S	S	S	S	S
Сенник	Осветление в краката (на предните седалки)	-	S	S	S	S
	С огледало и държач за документи	S	S	S	S	S
Дръжки за ръце	С осветление	-	S	S	S	S
	Отпред за пасажера	S	S	S	S	S
Поставка за чаши	Отзад x 2	S	S	S	S	S
	Отпред x2	S	S	S	S	S
Джоб за бутилки	Отзад x 2	-	S	S	S	S
	Във вратите отпред и отзад x2	S	S	S	S	S
Жабка		S	S	S	S	S
Джоб в централната конзола		S	S	S	S	S
Скоростен лост	Черен с хромирани акценти	S	S(6AT)	S(6AT)	S(6AT)	S(6AT)
USB входове	В централната конзола	S	S	S	S	S
Контакт 12V	В централната конзола	S	S	S	S	S
Място за отпочиване на крака	За шофьора	S	S	S	S	S
Тапицерия на предната и задната врата	Текстил	S	S	-	S	-
	Еко кожа	-	-	S	-	S
Дръжки на вратите в купето	Хром	S	S	S	S	S
Подлакътници на вратите	Текстил	S	S	-	S	-
	Еко кожа	-	-	S	-	S
СЕДАЛКИ						
Предни седалки	Регулиране на шофьорската седалка по височина	S	S	S	S	S
	Джоб на гърба на пасажерската седалка	S	S	S	S	S
Задни седалки	Събаеми седалки в съотношение 60:40	S	S	S	S	S
	Регулиране на облегалката на задната седалка (2 позиции)	-	S	S	S	S
Тапицерия	Текстил	S	S	-	S	-
	Кожа и еко кожа	-	-	S	-	S
Централен подлакътник	Отпред	S	S	S	S	S
	Отзад	-	S	S	S	S
БАГАЖНИК						
Кора на багажника		S	S	S	S	S
Подвижен под		S	S	S	S	S
Куки за багаж	За пазарска чанта x 1	S	S	S	S	S
	За мрежа x 2	S	S	S	S	S
Контакт 12V		S	S	S	S	S
Осветление в багажника		S	S	S	S	S

S : Стандартно - : Не се предлага O : опция

Технически спецификации

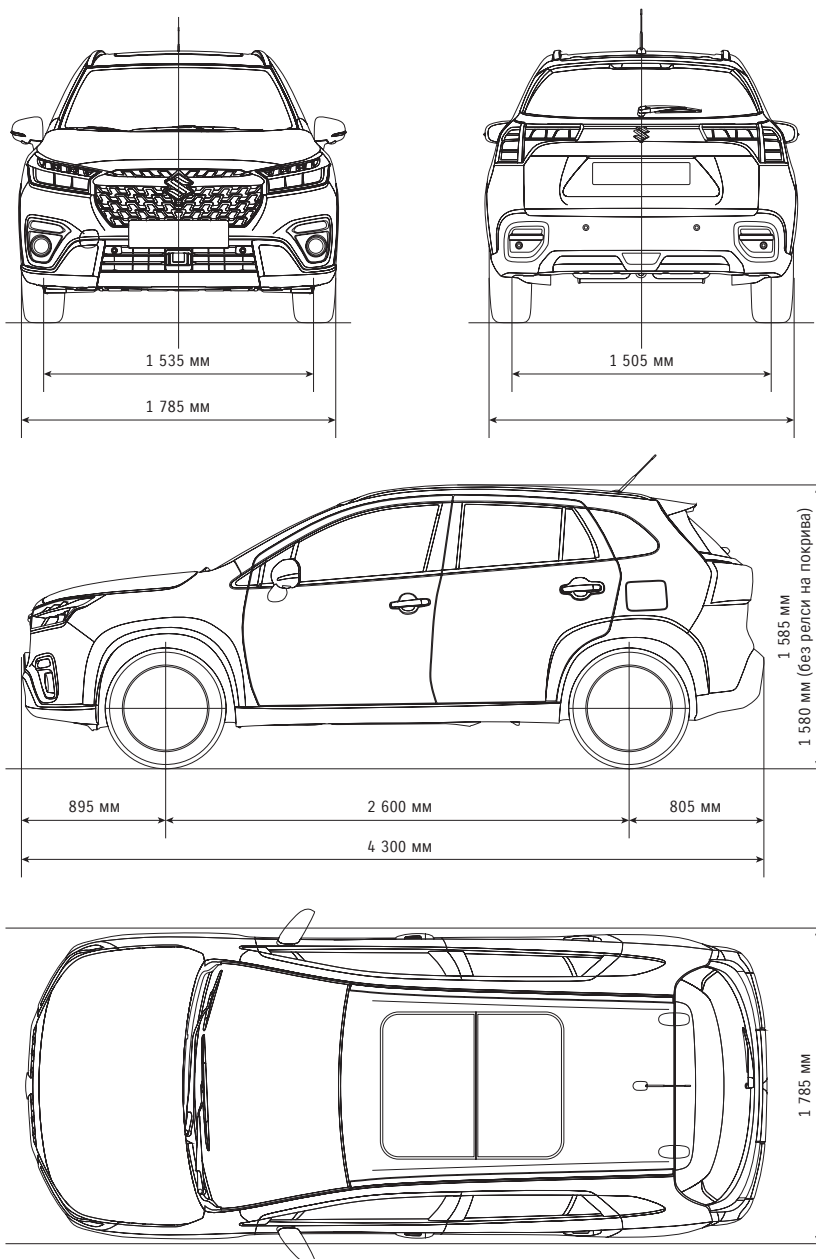

Двигател		Бензин				
		1,4L BOOSTERJET + Hybrid 48V		1,5 DUALJET + FULL HYBRID		
Трансмисия		Ръчна с 6 степени		Автоматична с 6 степени AGS		
Задвижване		Предно	4x4	Предно	4x4	
РАЗМЕРИ						
Дължина		мм	4 305			
Ширина		мм	1 785			
Височина		мм	1 580 (1 585 с релси на покрива)			
Междусие		мм	2 600			
Следа	Предна	мм	1 535			
	Задна	мм	1 505			
Минимален радиус на завиване		м	5,4			
Пътен просвет		мм	175			
КАПАЦИТЕТ						
Места		5				
Обем на багажника*	Максимален	литри	1 230	1 111		
	Със сгъната седалка	литри	665	665		
	С изправена седалка	литри	430	293		
Обем на резервоара		литри	47	47		
ДВИГАТЕЛ						
Тип		K14D		K15C		
Брой цилиндри		4				
Брой клапани		16				
Обем на двигателя		см ³	1 373	1 462		
Диаметър и ход на буталото		мм	73,0×82,0	74,0 x 85,0		
Степен на съгъстяване		10,9		13,0		
Комбинирана мощност на двигателя и електрическия мотор		-				
Максимална мощност		к.с. /об. в мин	129 / 5 500	102 / 6 000		
Максимален въртящ момент		Нм /об. в мин	235 / 2 000-3 000	138 / 4 400		
Вид впръскване		Инжекцион с директно впръскване		Многоточков инжекцион		
ЕЛЕКТРИЧЕСКИ МОТОР						
Максимална мощност		к.с.	16,6	33,5		
Максимален въртящ момент		Нм	50	60		
СКОРОСТНА КУТИЯ						
Тип		6MT		6AGS		
Предавателни числа	1-ва	3,615		3,846		
	2-ра	1,955		2,238		
	3-та	1,207		1,540		
	4-та	0,886		1,170		
	5-а	0,738		0,868		
	6-а	0,644		0,660		
	Задна	3,481		3,769		
Крайно предавателно число		4,059		4,688		
ШАСИ						
Кормилна уредба		Рейка и пиньон				
Спирачки	Предни	Вентилирани дискове				
	Задни	Дискове				
Окачване	Предно	MacPherson				
	Задно	Торсионна греда				
Гуми		215 / 55 R17				
ТЕГЛО						
Собствено тегло		кг	1 205 - 1 245	1 285 - 1 305	1 290 - 1 308	1 360 - 1 378
Общо тегло		кг	1 685	1 755	1 740	1 810
ПРЕДСТАВЯНЕ						
Максимална скорост		км/ч	195		175	
Ускорение от 0 до 100 км/ч		сек	9,5	10,2	12,7	13,5
ЕКОЛОГИЧНИ ПОКАЗАТЕЛИ						
Стандарт за вредни емисии		Euro 6E		Euro 6E		
Разход на гориво (WLTP)*	Ниска фаза	л /100 км	6,0 - 6,1	6,4 - 6,5	5,0 - 5,2	5,7
	Средна фаза	л /100 км	4,7 - 4,8	5,2 - 5,3	4,6 - 4,7	5,3
	Висока фаза	л /100 км	4,6	4,9	4,5 - 4,6	5,0
	Много висока фаза	л /100 км	5,8 - 5,9	6,2	6,1	6,7
	Комбиниран	л /100 км	5,4	5,6 - 5,7	5,1 - 5,2	5,7 - 5,8
CO ₂ емисии (WLTP)		г/км	121 - 122	131	116 - 118	130

Всички цифри са данни на производителя и може да варира в зависимост от пазара.

Спецификациите подлежат на промяна без предизвестие.

* Обемът на багажника е измерен по метода на Германската асоциация на автомобилната индустрия (VDA).

** Разходът на гориво и стойностите на CO₂ са измерени съгласно Световния хармонизиран тест за леки превозни средства (WLTP) и са предназначени за сравнение с други превозни средства, тествани по същата техническа процедура.

Тези стойности може да се различават от действителните резултати от шофирането, тъй като варира в зависимост от много фактори, като например монтирани аксесоари, времето и пътните условия, стиловете на шофиране и натоварването на автомобила.



Изберете как да живеете

Въпросът по кой път да поемем в живота е личен и субективен. Именно в този момент S-CROSS ви дава предимство. Защото в някои дни сте в настроение просто да откриете накъде водят нови пътища.



Стандартното и допълнителното оборудване може да варира на различните пазари. Моля, обърнете се към вашия дилър, тъй като някои спецификации и илюстрации може да се отнасят към модели, които не са налични във вашия регион. Спецификациите, изразени с неметрични единици, са приблизителни. SUZUKI MOTOR CORPORATION си запазва правото да променя без предварително известие цени, цветовете, материалите, оборудването, спецификациите и моделите, както и да спира модели от производство.

Всички снимки в настоящия каталог са използвани след изрично разрешение. Изображенията на автомобили без номера на табелата на обществени пътища са резултат от монтаж на кадри.



SUZUKI MOTOR CORPORATION

София,
ул. Поп Грюю, 96
тел.: 02/439 09 30
e-mail: office@suzuki.bg

МИРКАТ

ОФИЦИАЛЕН ВНОСИТЕЛ