

Мултимедийна система - 9"

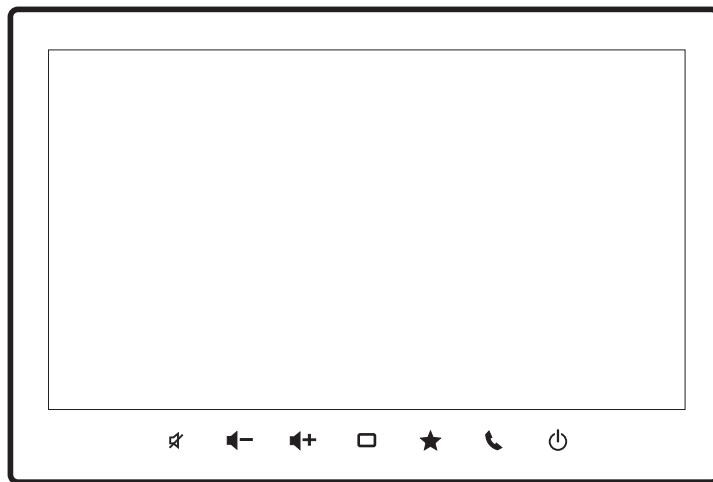

Ръководство за употреба

Освобождение от отговорност

- Цялата информация в това ръководство е на база на най-новата информация за продукта, налична към момента на публикуване. Поради подобрения или други промени може да има несъответствия между информацията в това ръководство и вашата инфотеймънт система. SUZUKI MOTOR CORPORATION си запазва правото да прави промени по продукта/функциите, както и да прави подобрения по всяко време, без предизвестие и без поемане на каквото и да е задължение за извършване на същите или подобни промени по информационно-развлекателни системи, които вече са произведени или продадени. Тази информационно-развлекателна система може да не отговаря на изискванията със стандарти или разпоредби на други държави, а на дискретността по отношение на потребителите е обрнато сериозно внимание.

Съдържание

Важна информация..... 5

- Поверителност на данните 5
- Заявки и информация 6
- Безопасно шофиране 6

Имена и описания на части 7

- Главно устройство 7
- Бутони на волана 7

Основни операции 9

- Включване и изключване 9
- Боравене с тъчскрийна 9
- Преглед на останалата част от списъка в долната част на екрана 9
- Връщане към екран 9

НАЧАЛЕН екран и меню 10

- НАЧАЛЕН екран 10
- Меню на навигацията 11
- AV меню 12
- Меню за настройки 12
- Меню на мобилния телефон 13
- Смяна на темата на екрана 13
- Превключване зоната на дисплея 13
- Персонализиране на началния екран (HOME) 13

Как да разчитаме картите 14

- Екран за позицията на автомобила 14
- Екран за позицията на автомобила, когато е стартирано водене по време на маршрут от навигацията 15

- Функции, когато е стартирано водене по време на маршрут от навигацията 15

Операции с картите..... 16

- Скролване на картата 16
- Как да разчитате екрана при скролване 16
- Промяна на позицията на автомобила от потребителя 16

Как да търся местоположение 17

- Търсене по адрес 17
- Търсене по име 17
- Търсене по дума (свободен текст) 17
- Търсене по пощенски код 17
- Търсене по координати 17
- Търсене на POIs наблизо 17
- Търсене по категория 17
- Търсене от любими 17
- Търсене от хронологията 17

Задаване на маршрут 18

- Как да разчитате началния екран с указания 18
- Задаване на търсена локация като дестинация с NaviBridge 18

Редактиране на маршрута 19

- Промяна на условията за търсене на маршрут 19
- Добавяне на точки по маршрута 19
- Блокиране на маршрути 19
- Пропускане на точки по маршрута 20

- Проверка на точки по маршрута 20
- Търсене на друг маршрут 20
- Задаване на блокирани зони 20

Регистриране/редактиране

на местоположения..... 21

- Регистриране на любим 21
- Редактиране на любими 21
- Импортиране на любими от USB памет 21
- Изтриване на начална страница или любими 21
- Създаване на файл с локация за импортиране на това устройство 22

Преглед на информация

за трафика 23

- Преглед на информация за трафика на картата 23
- Показване на екрана с TMC съобщения 23

Слушане на радио (FM/AM)..... 24

- Приемане на радиостанции 24
- Запамяване на станции 24
- RDS 24

Слушане на дигитално радио

(DAB) 25

- Приемане на радиостанции 25
- Предварително задаване на сервисен компонент 25
- Показване на подробна информация 25
- Настройки на DAB 25

Използване на iPod 26

- Възпроизвеждане от iPod 26
- Възпроизвеждане 26
- Операции по време на възпроизвеждане 26

Използване на Bluetooth**аудио 28**

- Възпроизвеждане на аудио по Bluetooth 28
- Сдвояване на Bluetooth устройство 28
- Възпроизвеждане 28
- Операции по време на възпроизвеждане 28

Използване на USB памет**или Android™ устройство 29**

- Възпроизвеждане от USB памет 29
- Възпроизвеждане от устройство на Android, което поддържа MTP връзка 29
- Възпроизвеждане 29
- Операции по време на възпроизвеждане (музикални файлове) 29
- Операции по време на възпроизвеждане (видео файлове) 30

Преглед на информацията за**автомобила 31**

- Показана информация 31
- Текуща информация за шофирането 31
- История на разхода 32
- История на интервалите за зареждане на гориво 32
- Енергиен поток 32
- Налягане в гумите (само когато са

монтирани на автомобила) 33

- Предупредителна информация за автомобила 33

Осъществяване на обаждане**(свободни ръце) 34**

- Съвързване на мобилен телефон към устройството 34
- Зареждане на телефонния указател в устройството 34
- Регистриране на бързо набиране 34
- Осъществяване на обаждане 35
- Приема на обаждане 36
- Отговаряне чрез SMS съобщение при получаване на обаждане 36
- SMS известие 36

Използване на Apple CarPlay... 37

- Настройка 37
- Съвързване с USB 38
- Съвързване с Wi-Fi 38
- Изтриване на регистрирано Apple CarPlay устройство 38

Използване на Android Auto™ 39

- Настройки 39
- Съвързване 39

Гласови операции 40

- Използване на гласови операции 40
- Команди за гласово разпознаване 40

Настройки на системата 41**Настройки за навигация 44****Настройки на картата 47****Настройки за аудио и видео.... 49****Настройки за Bluetooth®/Wi-Fi 51****Настройки на автомобила 52****Свързване към съвместимо с****Bluetooth устройство 53**

- Настройване на устройството в режима на готовност и сдвояване с Bluetooth-съвместимо устройство 53
- Превключване на използваното Bluetooth устройство 54
- Настройка на сдвоено Bluetooth устройство 54
- Изтриване на сдвоено Bluetooth устройство 54

Камера за задно виждане 55

- Показване на видеото 55
- Регулиране на качеството на изображението 55

Камера за 360-градусов обзор 56

- Показване на видеото 56
- Регулиране качеството на изображението 56

Монитор на задната седалка**(продава се отделно) 57**

- Видеоклипове, които могат да се показват на монитор на задната седалка (продава се отделно) 57

Приложения 58

- Съвързване на външни устройства и устройства за съхранение на данни 58

Търговски марки 60

Важна информация

⚠ ВНИМАНИЕ

- Предвидени са слотове и отвори за вентилация в кутията, за да се осигури надеждна работа на продукта и да бъде предпазен той от прегряване. За предотвратяване опасност от пожар, отворите никога не трябва да бъдат покрити или блокирани с предмети (като хартия, стелка, кърпи).
- Графичният символ  върху продукта означава постоянен ток.
- Не се опитвайте да монтирате или обслужвате този продукт сами. Монтаж или сервизиране на този продукт от лица без необходимия тренинг и опит с електронно оборудване и автомобилни аксесоари могат да бъдат опасни и да ви изложат на риск от токов удар, нараняване или други опасности.
- Не позволявайте този продукт да влиза в контакт с течности. Може да се получи токов удар. Също така щети по продукта, дим и прегряване може да настъпят в резултат от контакт с течности.
- Работата с този продукт е разрешена само когато ситуацията на пътя и трафикът ви позволяват. Преди да започнете да използвате този продукт, се уверете, че вие, вашите пътници и други участници в движението не сте изложени на опасност, както и че не създавате неудобство. Правилата за движение по пътищата важат по всяко време.
- Този продукт трябва да се използва така, че да може превозното средство да бъде управлявано безопасно по всяко време. Ако се съмнявате, че можете да шофирате безопасно, спрете автомобила и оперирайте с устройството, докато автомобилът е неподвижен.
- Винаги трябва да можете да чуете автомобили сирени на автомобили на полиция, пожарна служба и линейка своевременно от интериора на автомобила си. Поради тази причина, когато използвате вашето устройство, се уверете, че

силата на звука е настроена на ниво, което е подходящо за конкретната ситуация при шофиране и трафика.

- Използването на навигационната система не отменя необходимостта водачът да шофира внимателно. Винаги трябва да се спазват съответните правила за движение. Ако инструкция на навигацията противоречи на правилата за движение, винаги правилата за движение важат приоритетно.
- Упътването по маршрута, предоставено от този продукт, може да не бъде напълно точно. Уверете се, че всички маневри при шофиране са законни и безопасни, за да избегнете инциденти.
- Не използвайте този продукт, ако забележите някакви неизправности, като например замръзнал екран или лошо качество на звука. Продължителното използване на системата, докато е неизправна, може да доведе до злополуки, пожар или токов удар.
- Използвайте само подходящи свързващи кабели и външни устройства с оглед на безопасността, електромагнитната съвместимост и степента на екраниране.
- Този продукт не трябва да влиза в контакт с горещи или горящи обекти (например цигари).
- Не използвайте агресивни почистващи препарати като например разреждители, бензин, абразивни почистващи препарати, спрейове, киселинни или алкални разтвори или восък.
- Не пръскайте никакви течности върху устройството.
- В някои страни гледането на видео в автомобила дори от лица, различни от водача може да бъде незаконно. Когато се прилагат такива разпоредби, те трябва да се спазват.
- Уверете се, че двигателят на автомобила работи, когато използвате продукта. Използването на този продукт при спрян двигател може да изтощи акумулатора.

Поверителност на данните

- Навигационната система събира данни от указателя на вашия телефон чрез Bluetooth на вашия смартфон. Данни за геолокация (географски координати и време), дестинации и домашни адреси също ще бъдат записани на диск. Данните ще се съхраняват в навигационната система и могат да бъдат изтрети от вас по всяко време.
- SUZUKI MOTOR CORPORATION ще обработва описаната по-горе информация само ако се наложи навигационната система да бъде ремонтирана. За допълнителна информация относно нашите практики за поверителност и вашите права, моля, вижте политиката за поверителност на SUZUKI MOTOR CORPORATION на адрес [<https://www.globalsuzuki.com/cookies/index.html>].
- Вашият дилър и други трети страни също могат да имат достъп до вашите лични данни. Моля, свържете се с вашия дилър и съответната трета страна относно съответните политики за поверителност.

Заявки и информация

■ Относно този документ

- Възможно е да не можете да използвате някои функции в някои държави или региони на пребиваване.
- Поради промени в спецификациите, някои подробности в този документ може да не съвпадат с действителното устройство.
- Съдържанието на този документ може да бъде променяно без предизвестие.
- Този документ може да се види и на следния линк: <https://www.infotainment-system.com/info>



■ Език при стартиране на устройството за първи път

- Ако искате да използвате устройството на език, различен от английски, го изберете в настройките за езика.

Вижте "Настройки на езика" (стр. 42).

■ Използване на USB порта

- USB портът в автомобила не е предназначен за зареждане на устройствата като смартфони. Следователно, в зависимост от продукта, зареждане може да не бъде възможно или времето за зареждане може да бъде по-дълго от обичайното.

■ Дисплей с течни кристали

- На дисплея могат да се появят малки черни петна или светли петна. Това е явление, типично за LCD дисплеи и не е неизправност.
- Не поставяйте защитен лист върху тъчпанела. Това би забавило реакциите му и би могло да причини неизправности.
- Ако искате да почистите главното устройство, го избършете внимателно с мека и суха кърпа.
- Ако дисплеят е силно замърсен, нанесете малко

количество неутрален почистващ препарат, разреден с вода, посредством мека кърпа, избършете уреда леко и накрая избършете със суха кърпа. **ВНИМАНИЕ** - течност, влязла посредством отвор в устройството, може да причини неизправност.

- Никога не използвайте бензол, разредители, почистващи препарати за автомобили или спрей за полиране върху главното устройство. Това може да предизвика пожар.
- Тъй като дисплеят с течни кристали се запрашава лесно, от време на време го бършете с мека кърпа.

■ Работна среда

- За да предотвратите изтощаване на акумулатора, оперирайте с уреда, докато двигателят на автомобила работи. Тъй като устройството е оборудвано с високоскоростен процесор, корпусът му може да се нагорещи. Бъдете внимателни, когато боравите с устройството при употреба или веднага след изключване на двигателя от бутона.
- Ако автомобилът е оборудван със система за безключов достъп, устройството може да не работи, ако ключът е преместен близо до него. Освен това звукът може да прескача, ако ключът бъде преместен близо до устройството или Bluetooth аудио устройство. Поставете ключа далеч преди употреба.
- Ако електрическо оборудване, което генерира силен електрически шум в близост до устройството, може да има смущения на екрана или звука, или тъчпанелът може да не реагира. В този случай отдалечете електрическото оборудване, което изглежда, че причинява проблема или се въздържайте от използване на устройството.

■ Предпазни мерки по отношение на гаранцията в рамките на гаранционния период

- Свържете се с вашия дилър за съдействие по гаранция.
- Гаранцията не важи за данни, които не биха

могли да бъдат запазени или са загубени поради неизправност на това устройство.

- В следните случаи гаранцията не важи дори в рамките на гаранционния срок.
 - Небрежност при боравене (неправилна работа, която не е описана в ръководството за експлоатация, изпускане, удяране, намокряне и др.)
 - Грешка или повреда поради неоторизиран ремонт, модификация или разглобяване
 - Повреда или щета поради пожар, повреда от сол, газ щети, щети от земетресение, буря и наводнение, мълния, необичайно напрежение или други природни бедствия
 - Повреди поради драскотини, обезцветяване или замърсяване след употреба или при неправилно съхранение

■ Авторско право

- Това устройство съдържа софтуер и данни, които са защитени с авторски права от трети страни и са лицензирани на SUZUKI MOTOR CORPORATION по лицензионно споразумение. Освен ако в инструкцията за експлоатация не е изрично разрешено ръчно премахане, копиране или модифициране на софтуер (включително актуализиране на данни и програми) в това устройство, това е строго забранено от закона.

Безопасно шофиране

За да бъде гарантирана безопасност при шофиране, някои операции от това устройство не могат да се извършват по време на шофиране.

Моля, имайте това предвид и винаги шофирайте безопасно.



БЕЛЕЖКА

- Някои функции на приложението са ограничени, когато е свързан смартфон.
- Съобщения за спешна информация и актуализиране на данни могат да се появят като прекъсвания на актуалните показания на екрана.

Имена и описания на части

Главно устройство



1 Дисплей с течни кристали

2 (бутон за заглушаване на звука)

Временно заглушава звука на аудиосистема. Докоснете бутона отново, за да премахнете заглушаването на звука. Докосването на бутона също така спира възпроизвеждането, ако аудиоизточникът може да бъде поставен на пауза временно. Докоснете бутона отново, за да стартирате отново възпроизвеждането. Силата на звука на телефона по време на разговор или при входящо/изходящо повикване бива намалена. Докоснете бутона отново, за да върнете силата на звука към нормалното ниво.

3 (бутони за сила на звука +/-)

Регулира силата на звука. Докоснете и задръжте, за да промените продължително силата на звука.

4 (бутон HOME)

Показва екрана HOME.

5 (бутон Favourites/Любими)

Ако е регистриран Favourite/Любим, можете да използвате функцията, като го докоснете. Вижте "Настройки за бърз достъп" (стр. 42)

6 (бутон на телефона)

Настройките за осъществяване на телефонни

обаждания могат да бъдат направени с тези бутони. Вижте "Осъществяване на повикване (свободни ръце)" (стр. 34)

7 (бутон за захранване)

Докоснете и задръжте, за да изключите временно екрана (Display OFF) или да изключите устройството (Power OFF). Докоснете бутона, когато екранът е изключен или когато захранването е изключено, за да се покаже екранът.

Бутони на волана

Бутоните на волана могат да се използват за управление на устройството, докато шофирате, без да вдигате ръцете си от волана.



ПРЕДУПРЕЖДЕНИЕ

Внимавайте да не се разсейвате, докато шофирате.

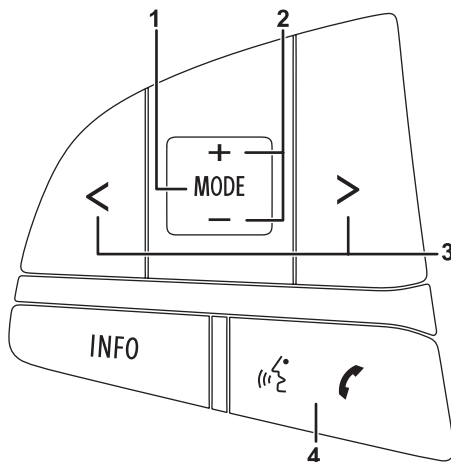

1 Бутон [MODE].

Превключва AV източника. Натиснете бутона, когато захранването е изключено, за да се покаже екранът. Задръжте бутона натиснат, за да превключите между екрана на навигацията и на аудио. (Модели само с функция за навигация)



БЕЛЕЖКА

- Когато се извършва навигиране по маршрута чрез Apple CarPlay, или когато последната показана карта е картата на Apple CarPlay, задръжте бутона натиснат, за да превключите между началния екран или екрана на AV източник и картата на Apple CarPlay.

2 Бутони [+/-] (сила на звука).

3 Бутони [</>] (назад/напред).

AV източник	Натиснете бутона	Натиснете и задръжте бутона
FM/AM/DAB	Предварително зададен канал нагоре/надолу	Автоматичен избор
Различен от FM/AM/DAB	Файл или парче нагоре/надолу	Бързо превъртане назад/напред (само музика)

* Бързо превъртане назад/напред не е налице при Android Auto.

4 Бутон гласов контрол/телефон

Натиснете, за да отговорите на обаждане посредством хендсфри при входящо телефонно повикване. Също така натиснете, за да активирате гласовото повикване. Вижте „Гласови операции“ (стр. 40).



БЕЛЕЖКА

- Гласовите операции не са възможни при някои езикови настройки.

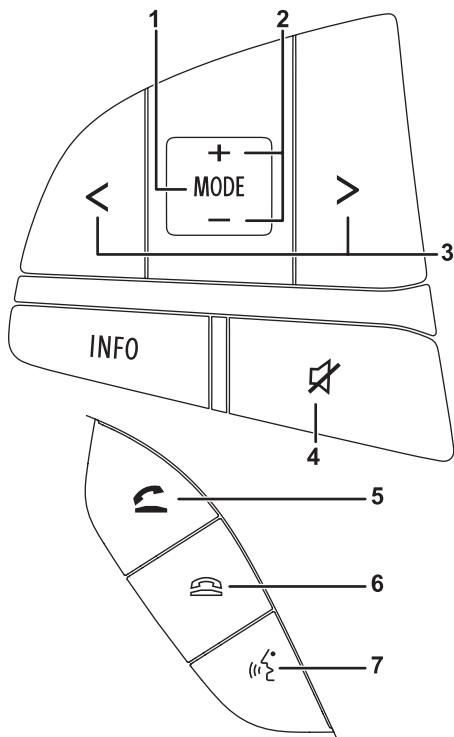

1 Бутон [MODE].

Превключва AV източника.

Натиснете бутона, когато захранването е изключено, за да се покаже екранът.

Задръжте бутона натиснат, за да превключите към екрана за навигация. (Моделите само с функция за навигация)



ЗАБЕЛЕЖКА

- Когато се извършва навигиране по маршрута чрез Apple CarPlay, или когато последната

показана карта е картата на Apple CarPlay, задръжте бутона натиснат, за да превключите между началния екран или екрана на AV източникА и картата на Apple CarPlay.

2 Бутони [+/-] (сила на звука).

3 Бутони [</>] (назад/напред).

AV източник	Натиснете бутона	Натиснете и задръжте бутона
FM/AM/DAB	Предварително зададен канал нагоре/надолу	Автоматичен избор
Различен от FM/AM/DAB	Файл или парче нагоре/надолу	Бързо превъртане назад/напред (само музика)

* Бързо превъртане назад/напред не е налице при Android Auto.

4 Бутон за заглушаване на звука

Временно заглушава звука на аудиосистема.

Докоснете бутона отново, за да премахнете заглушаването на звука. Докосването на бутона също така спира възпроизвеждането, ако аудиоизточникът може да бъде поставен на пауза временно. Докоснете бутона отново, за да стартирате отново възпроизвеждането. Силата на звука на телефона по време на разговор или при входящо/изходящо повикване бива намалена. Докоснете бутона отново, за да върнете силата на звука към нормалното ниво.

5 Бутон „вдигане на телефона“

Натиснете, за да приемете обаждане със свободни ръце, когато има входящо телефонно повикване.

Когато бутонът бъде натиснат в моменти, когато не водите телефонен разговор или не набирате/приемате разговор, се показва менюто на мобилния телефон.

6 Бутон „затваряне на телефона“

Натиснете, за да прекратите разговор със свободни ръце.

7 Бутон за гласов контрол

Натиснете, за да активирате гласово повикване. Вижте "Гласови операции" (стр. 40).



ЗАБЕЛЕЖКА

- Гласовите операции не са възможни при някои езикови настройки.

Основни операции

Включване и изключване

Устройството се включва, когато бутонът за стартиране на двигателя е поставен в положение ACC или ON. Устройството се изключва, когато бутонът за стартиране на двигателя отиде в положение OFF.

Използване на операции с докосване на екрана

Докосване

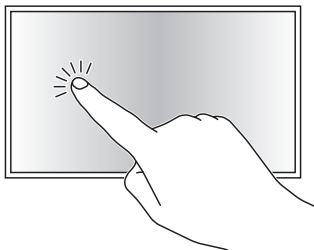

Плъзгане

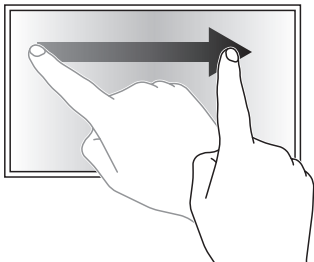

„Перване“

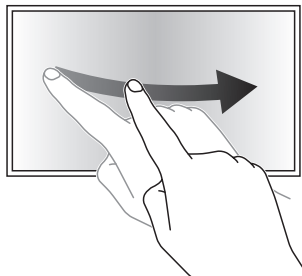

Зуумване

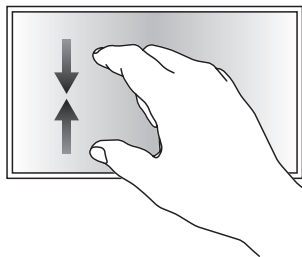
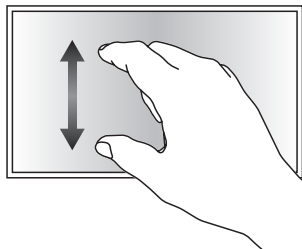

Преглед на останалата част от списъка в долната част на екрана

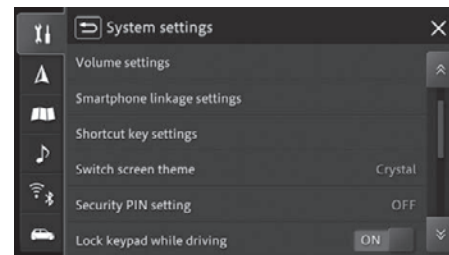

Докоснете  или  за да превъртите списъка нагоре или надолу.



ЗАБЕЛЕЖКА

- Можете също да скролвате в екрана нагоре или надолу чрез плъзгане на екрана или посредством превъртане.

Връщане към екран

 в горния ляв ъгъл на екрана: Връща към предишния екран.

 в горния десен ъгъл на екрана: Връща се към началния екран (HOME), екран на картата (моделни само с функция за навигация) или екран на AV източник, където операцията е била стартирана само с едно докосване.

Можете обаче да се върнете само към екрана с менюта на мобилния телефон от екрана, който е показан при работа с екрана от менюта на мобилния телефон.

НАЧАЛЕН екран (HOME) и меню

Начален екран (HOME)

Екранът HOME е входната точка към всички функции и настройки на устройството.

■ Модели с функция за навигация

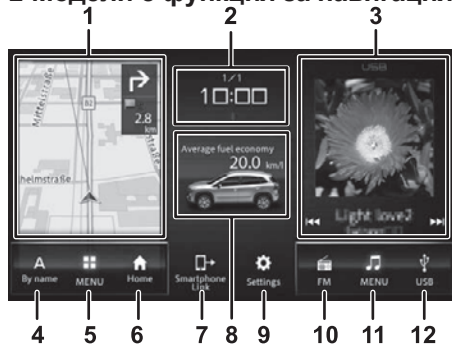

■ Модели без функция за навигация

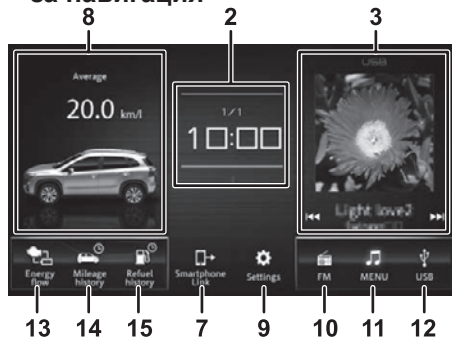

■ При навигация посредством Apple CarPlay



ЗАБЕЛЕЖКА

- Това е приложимо само за модели, съвместими с функция за навигация.

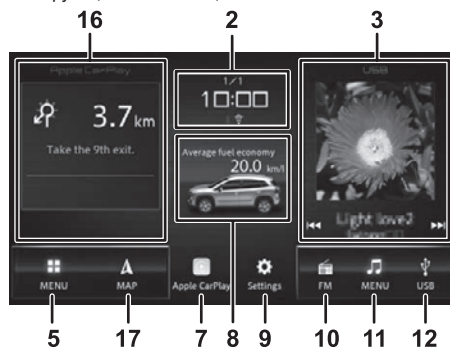

1 Зона за показване на картата

Показва екрана с позицията на автомобила. Когато навигацията по маршрута е в ход, разстоянието до следващата насочваща точка и посоката на движение също се показват. Докоснете, за да се покаже екранът с картата.

2 Икони за дата/час и статус

Показва зададените дата и час и показва индикатора при заглушаване, при сработване на eCall или когато статусът на Bluetooth/Wi-Fi връзката и настройките за прекъсване на TA са на режим ON (вкл.).

3 Зона на дисплея AV източник

Показва информацията за AV източника при възпроизвеждане. Докоснете **◀◀** или **▶▶**, за да се покаже екранът за възпроизвеждане.

Докоснете или за превключване на песни, файлове, канали и др. Докоснете и задръжте за бързо превъртане назад/напред.

4 Пряк път за навигация 1

Вижте "Персонализиране на началния екран" (стр. 13)



ЗАБЕЛЕЖКА

- Тази функция не може да се използва при навигация посредством Apple CarPlay.

5 Меню на навигацията

6 Пряк път за навигация 2

Вижте "Персонализиране на началния екран" (стр. 13)



ЗАБЕЛЕЖКА

- Тази функция не може да се използва при навигация посредством Apple CarPlay.

7 Връзка към смартфон

Показва екрана на Apple CarPlay/Android Auto. Ако не е свързан смартфон, се появява съобщение, което ви подканва да го свържете.

8 Информация относно автомобила

Вижте "Преглед на информацията за автомобила" (стр. 31)

9 Настройки

10 AV пряк път 1

Вижте "Персонализиране на началния екран" (стр. 13)

11 AV меню

12 AV пряк път 2

Вижте "Персонализиране на началния екран" (стр. 13)

13 Енергиен поток (или настройки)

Вижте "Енергиен поток" (стр. 32)

Вижте "Настройки на автомобила" (стр. 52)

14 История на пробег

Вижте "История на пробег на пътуване" (стр. 32)

15 История на зарежданията с гориво

Вижте "История на интервалите за зарежданията с гориво" (стр. 32)

16 Зона за показване на картата на Apple CarPlay

Показва разстоянието до следващото местоположение, посоката на движение, името на маршрута и информация за лентата. Докоснете, за да се покаже екранът на картата на Apple CarPlay.



ЗАБЕЛЕЖКА

• Информацията може да не се показва на кръстовище.

17 Карта

Показване на екрана с картата.

Меню на навигацията

Метод на показване:
([HOME] бутон HOME) → ([MENU] МЕНЮ)



ЗАБЕЛЕЖКА

- Наличните менюта и видове сортиране се различават в зависимост от вашата страна и регион на пребиваване.
- Първият път, когато търсите дестинация по модел, който съдържа няколко държави, ще се появи екран, който ви подканва да изберете **държава**.
- За да промените избраната държава, докоснете Държава, което се показва на екрана за търсене на **Адрес, Пощенски код, По име, Свободен текст и Категории**.

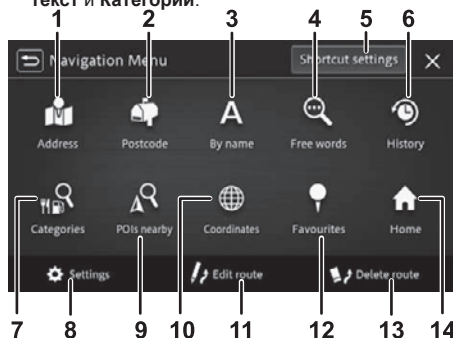

1 Адрес

Потърсете избран адрес.

2 Пощенски код

Потърсете въведен пощенски код.

3 По име

Търсете за въведено име на POI.

4 Свободен текст

Потърсете въведена ключова дума. Търсенето може да бъде филтрирано, като се определи зоната.

5 Настройки за бърз достъп

Вижте "Персонализиране на началния екран (HOME)" (стр. 13)

6 История

Търсене сред местоположенията, зададени като дестинация или отправна точка в миналото.

7 Категории

Потърсете POI от избраната категория.

8 Настройки

9 POI в близост

Потърсете конкретна POI в близост до позицията на вашия автомобил или дестинацията.

10 Координати

Търсене за въведени географска ширина и дължина.

11 Редактиране на маршрут

Редактирайте маршрута.

Вижте "Редактиране на маршрута" (стр. 19)

12 Любими (Favourites)

Търсене в любимите.

Вижте "Регистриране/редактиране на локация" (стр. 21)



13 Изтриване на маршрут

Изтрийте маршрута, по който в момента се извършва навигиране.

14 Дом (Home)

Регистрирайте домашния си адрес (Home) или търсете маршрута до вашия дом.

AV меню

Метод на показване:
( бутон HOME) → ( МЕНЮ)



ЗАБЕЛЕЖКА

• Наличните менюта и видове сортиране се различават в зависимост от вашата страна и регион на пребиваване.

■ Модели с DAB

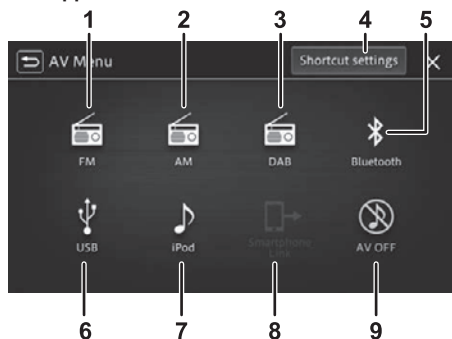

■ Модели без DAB

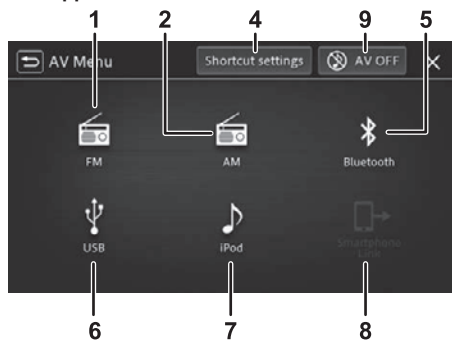

1 FM

Вижте "Слушане на радио (FM/AM)" (стр. 24)

2 AM

Вижте "Слушане на радио (FM/AM)" (стр. 24)

3 DAB

Вижте "Слушане на дигитално радио (DAB)" (стр. 25)

4 Настройки за бърз достъп

Вижте "Персонализиране на началния екран (HOME)" (стр. 13)

5 Bluetooth

Вижте "Използване на Bluetooth аудио" (стр. 28)

6 USB

Вижте "Използване на USB памет или устройство с Android™" (стр. 29)

7 iPod

Възпроизвежда музикални файлове на iPod/iPhone. Направете справка в „Използване на iPod“ (стр. 26)



8 Свързване със смартфона

Стартира Apple CarPlay/Android Auto. Вижте "Използване на Apple CarPlay" (стр. 37), Вижте "Използване на Android Auto™" (стр. 39)

9 AV OFF

Изключва AV източника.

Меню за настройки

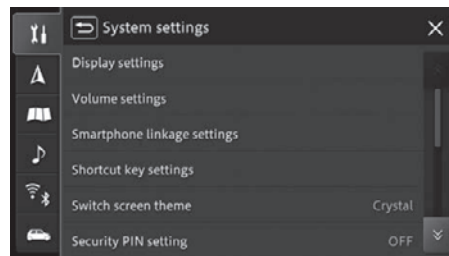

Метод на показване:
( бутон HOME) → ( Настройки)



Ключ	Описание
	Настройки, свързани със системата, като например настройки на дисплея и силата на звука, . Вижте "Настройки на системата" (стр. 41)
	Настройки, свързани с функциите за навигация, може да се правят.
	Настройки, свързани с показването на картата и позицията на автомобила, може да се правят.
	Настройки, свързани с аудио функциите, може да се правят. Вижте "Настройки за аудио и видео" (стр. 49)
	Настройки, свързани с Bluetooth и Wi-Fi, може да се правят. Вижте „Bluetooth®/Wi-Fi настройки“ (стр. 51)
	Настройки, свързани с автомобила, може да се правят. Вижте „Настройки на автомобила“ (стр. 52)



ЗАБЕЛЕЖКА

•  и  се показват само при модели с функция за навигация.

Меню на мобилния телефон

Метод на показване: (📞 бутон за телефона)



ЗАБЕЛЕЖКА

- Не се показва, докато Bluetooth не бъде настроен. За детайли относно настройката на Bluetooth, *вижте „Свързване на съвместимо с Bluetooth устройство“ (стр. 53).*

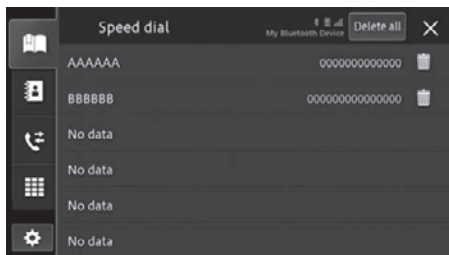

Ключ	Описание
	Бързо набиране на регистрирани телефонни номера от списък за бързо набиране.
	Показва телефонния указател от свързания в момента мобилен телефон, така че вие можете да наберете избран номер.
	Показва списък с история на входящите или изходящите повиквания, за да можете да наберете избран номер.
	Показва екрана за набиране, за да можете въведете телефонен номер от клавиатурата с цифри, за да осъществите обажждане.
	Показва екрана на менюто за настройки.

Промяна темата на екрана

Можете да изберете фона за екран HOME и екран на AV менюто от три теми: „**На слоеве**“, „**Основен**“ и „**Кристален**“. Направете тази настройка с помощта на [Превключване на тема на екрана] в системните настройки. *Направете справка в "Системни настройки" (стр. 41)*

Превключване зоната на дисплея

Плъзнете зоната за показване на картата, зоната с информация за автомобила или зоната на дисплея на AV източника отляво или отдясно, за да превключите позицията на дисплея.



Персонализиране на екрана HOME

Всеки от двата елемента може да бъде включен в менюто на навигацията (само за модели с функция за навигация) и AV менюто.

Например, процедурата за смяна на AV пряк път 1 от FM към Bluetooth е описана по-долу.

1. Докоснете (бутон HOME) → (МЕНЮ) → [Настройки за пряк път] в този ред.

2. Докоснете [FM].



- [FM] е маркирано.

3. Докоснете [Bluetooth] и след това докоснете [OK].



- AV пряк път 1 се променя от FM на Bluetooth на екрана HOME.

Как да разчитаме карти (Налично само за модели с функция за навигация)

Екран за позицията на автомобила

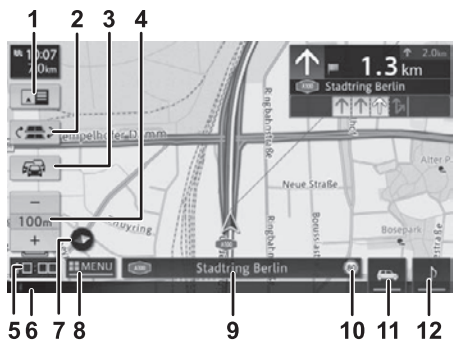

1 Превключване на изгледа

Показва екрана за навигиране по маршрута.

2 Превключване на успоредни пътища

Показва се, когато шофирате по път, където магистрала минава успоредно на локален път. Докоснете, ако иконата за позиция на автомобила се измества към успоредния път.

3 Информация за задръстване/контрол на трафика

4 Промяна на мащаба на картата

5 Текущо време

6 Лента на състоянието

Икона	Описание
	Показва се, когато настройката за прекъсване на TA е на ON/ВКЛЮЧЕНО в зона, където се намира FM станция, която излъчва RDS сигнал. <i>Вижте „Настройки на радиото“ (стр. 49)</i>

	Показва се, когато е свързан Bluetooth. Неактивен (■), когато Bluetooth е изключен.
	Показва оставащото ниво на заряд на батерията и силата на сигнала на свързаното Bluetooth устройство (свободни ръце).
	Показва се, когато има Wi-Fi връзка. Сив (■), когато Wi-Fi е изключен.
	Показва се, когато звукът е заглушен.
	Показва се, когато eCall е задействана.

7 Икона за посока

Превключва начина на показване на картата.

8 Показване на менюто за навигация

9 Информационен прозорец

При всяко докосване т.нар. „тогъли“ на дисплея се превключват между името на населеното място, името на пътя, по който пътувате, координати и информацията за AV източник.

10 Показване на ограничението на скоростта

Показване на информация за ограничението на скоростта

Показва информация за ограничението на скоростта за вашето местоположение на участъка от пътя, по който шофирате.

Информацията за ограничението на скоростта се съхранява в данните на картата.

Безопасност на пътя

Информацията за ограничението на скоростта е само за допълнителна помощ на водача и може да не бъде точна. Водачът винаги е отговорен за съобразяване с действителните пътни знаци

и за безопасното управление на автомобила.



ЗАБЕЛЕЖКА

- Информацията за ограничението на скоростта няма да се покаже, ако няма налична информация за ограничение на скоростта на съответния пътен участък в картографските данни. Освен това тази функция може да не предоставя точна информация, ако ограничението на скоростта е било поставено временно или ако ограничението на скоростта е променено поради пътни ремонти, метеорологични условия или друга причина.
- Информацията за ограничението на скоростта винаги ще се показва спрямо опцията за избор на единица, която е била избрана в системните настройки, независимо от системата на измервателни единици на конкретната страна.
- Информацията за ограничението на скоростта ще се показва само в режим на изглед на картата. Освен това ще се показва само информация за ограничението на скоростта – т.е. други знаци, например за забранено изпреварване или STOP, няма да се показват.
- Ако информацията за ограничението на скоростта е показана на таблото на автомобила, информацията за ограничението на скоростта не се показва на това устройство. За функцията на арматурното табло вижте ръководство за експлоатация на автомобила.
- 11 Информация за автомобила**
Вижте "Преглед на информацията за автомобила" (стр. 31)

12 Превключване на екрана за AV източник

Екран за позицията на автомобила, когато е стартирано водене по време на маршрут от навигацията



1 Информация за маршрута

■ Показване на екрана с насоки за маршрута



1 Очаквано време на пристигане

2 Превключете изгледа

Връща се към екрана за позицията на автомобила.

3 Списък с указания за маршрута

4 Предварителна ориентировъчна точка



ЗАБЕЛЕЖКА

- Уверете се, че спазвате реалните пътни знаци, докато шофирате.



Функции, когато е стартирано водене по време на маршрут от навигацията

Навигиране през кръстовища

Появява се, когато се приближавате до кръстовище.



ЗАБЕЛЕЖКА

- Включете [ON] на настройка за Показване на илюстрация на насочваща точка. Вижте "Показване на увеличена насочваща точка" (стр. 45).
- Докоснете , за да скриете навигиране през кръстовища. Докоснете , за да се покаже отново навигиране през кръстовища.



1 Информация за лентата



ЗАБЕЛЕЖКА

- Навигиране спрямо лентата при автобусни ленти е празно.

2 Разстояние до насочващата точка

Гласови сигнали

Потребителят се ръководи от глас, когато се приближава до следните места.

- Точки на сливане
- Почти пропуснати местоположения
- Училищни зони

*Насоките се дават, когато настройката е [ON].

Вижте "Ръководство за точки на сливане" (стр. 46)

Вижте "Показване на почти пропуснати местоположения" (стр. 48)

Вижте "Предупреждение за училищна зона" (стр. 46)

Звук ефект

При приближаване на регистриран любим обект/favourite се възпроизвежда звуков ефект.

Вижте "Редактиране на любими" (стр. 21)

Гласови указания за посоката на движение Осигурява се гласово напътствие в зависимост от условията на пътя и скоростта на превозното средство.

Автоматично пренасочване

Търси маршрута отново, ако напуснете текущия маршрут, по който се извършва навигацията.

Динамично водене по маршрута

Показва нов маршрут, ако бъде открит нов маршрут, който избягва задръстванията и ограничения като движението по отношение на лента или затваряне на пътища.



ЗАБЕЛЕЖКА

- Ако пътят е затворен, се осигурява навигация само за новия маршрут.
- Достъпно само в някои региони.

Наближаване на пътен възел на магистрала

Показва името на вашата посока на движение, когато се доближавате до пътен възел на магистрала



ЗАБЕЛЕЖКА

- Включете [ON] на настройка за Показване на илюстрация на насочваща точка. Вижте "Показване на увеличена насочваща точка" (стр. 45).

Операции с картите (Налично само за модели с функция за навигация)

Скролване (превъртане) на картата

Докоснете, преместете или плъзнете екрана с картата. Можете да преместите картата или да подравните курсора с POI или лого, за да проверите подробната му информация.



ЗАБЕЛЕЖКА

- Докоснете и задръжте екрана с картата, за да скролнете в посоката, която докосвате. Колкото по-далеч от курсора докосвате в центъра на екрана, толкова по-висока е скоростта на превъртане. Можете да движите пръста си, докато докосвате на екрана, за да промените посоката или скоростта на превъртане.

Как да разчитате екрана при скролване

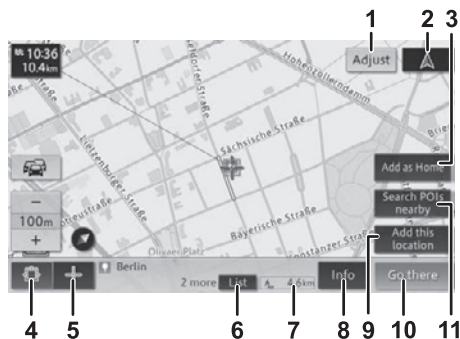

1 Настройка

Настройте прецизно позицията на курсора.

2 ▲ (Позиция на автомобила)

Връща се към картата с позицията на автомобила.

3 Добавяне като домашен адрес/смяна на домашен адрес

Регистрирайте позицията на „заклучения“ курсор или курсора с форма на кръст като позиция на домашен адрес. Променете позицията на домашния адрес, ако той е вече регистриран.

4 Заклучване

Показва информацията за POI и RDS-TMC.

5 Курсор с форма на кръст

Показва информацията за местоположението.

6 Списък

Показва списък, ако има различна информация по отношение на целта или има информация за сграда в близост или в същата икона.

7 Линейна дистанция от позицията на превозното средство

8 Информация

Показва подробна информация за местоположението.

9 Добавете това местоположение

Регистрирайте позицията на „заклучения“ курсор или курсора с форма на кръст.

10 Отидете там

Задайте местоположението на „заклучения“ курсор или курсора с форма на кръст като дестинация или точка по маршрута.

11 Търсене на POI в близост

Търсете POI около централната точка на позицията на „заклучения“ курсор или курсора с форма на кръст.

Смяна позицията на автомобила на потребителя

- Докоснете (бутон HOME) → (Настройки) → [Настройка на позицията на автомобила] в този ред.
- Докоснете [Настройка].
- Докоснете стрелките, за да подравните курсора с текущото местоположение и докоснете [OK].
- Докоснете клавишите със стрелки за въртене наляво/надясно за регулиране на ориентацията на автомобила и докоснете [OK].

Как да търсите местоположение (Налично само за модели с функция за навигация)

От менюто за навигация могат да се извършват видове търсения. *Вижте „Меню за навигация“ (стр. 11)*

Търсене по адрес

Въведете града, улица и номер за местоположението или POI, които търсите.



ЗАБЕЛЕЖКА

- Списък с резултати се показва, ако има няколко резултата, когато бъдат въведени **град, улица** и номер.
- Когато информацията бъде въведена, се показва екран с картата.
- В зависимост от резултатите от търсенето, може някоя стъпка да бъдат пропуснати.

Търсене по име

Въведете името на местоположението или POI, които търсите.



ЗАБЕЛЕЖКА

- Може да се въведе само следващ знак, който съществува в записаните данни.
- Можете да търсите за местоположение или POI без да въвеждате цялото име.

Търсене по свободен текст

Въведете произволна комбинация от букви и цифри, за да търсите по местоположение или POI, което да съдържа комбинацията от знаци.

Търсене по пощенски код

Търсенето започва автоматично, когато всички цифри на пощенския код са въведени.



ЗАБЕЛЕЖКА

- Можете да търсите само в държави, в които са налични пощенски кодове.
- Списък с резултати се показва, ако има няколко резултата.

Търсене по координати

Въведете географските ширина и дължина.



ЗАБЕЛЕЖКА

- Във **[Формат]** изберете метода на въвеждане като **[DMS (град. мин. сек.)]**, **[DM (град. мин.)]** или **[DD (десетични град.)]**.

Търсене на POI наблизо

Търсете POI на позицията на превозното средство, по протежение на маршрута, или в близост до дестинацията или точка от маршрута.



ЗАБЕЛЕЖКА

- Ако маршрутът е зададен, се показва екран, за да изберете зоната, в която искате да търсите POI.
- Ако не е зададен маршрут, POI се търсят около текущата позиция на автомобила.
- Когато търсите POI, логото на търсената категория се появява на картата. Докоснете **[Изчистване на търсените икони]**, за да изчистите иконите на POI, които се показват картата.
-  се показва за категорията на POI, които вече са избрани.

Търсене по категория

За да филтрирате местоположенията, изберете категорията, която искате да търсите като категорията POI.



- Когато търсите POI, логото на търсената категория се появява на картата.

Търсене от любими

Търсете сред любимите местоположения, които са били регистрирани.

Търсене от историята

Търсене от местоположенията, зададени като дестинация или точка от маршрута в миналото.

Задаване на маршрут (Налично само за модели с функция за навигация)

Намерете местоположението и докоснете [Стартирай навигация], за да превключите към екрана с навигационни указания.



ЗАБЕЛЕЖКА

- Ако вече сте задали маршрут, изберете дали да зададете търсеното местоположение като дестинация или точка от маршрута.

Как да разчитаме екрана при стартиране на навигацията

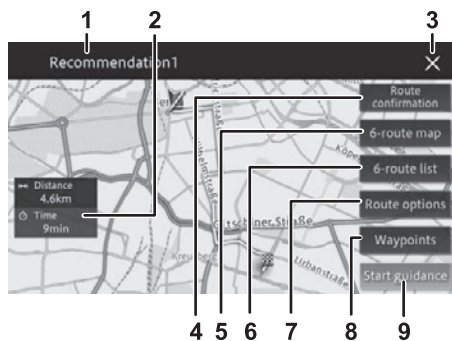

1 Показване на условия за търсене

2 Разстояние и време, необходими до дестинацията

3 Изтрийте резултатите от търсенето

4 Потвърждение на маршрута

Проверете маршрута, дължината на отсечките до основни точки по маршрута и симулирайте пътуване, докато превъртате екрана на картата.

5 Карта с 6 маршрута

Докоснете число от [1] до [6], за да изберете от максимум шест маршрута до дестинацията и ги проверете на картата.



ЗАБЕЛЕЖКА

- Ако е зададена точка по маршрута, ще бъде търсен само един маршрут.
- Следните икони могат да се показват на открития маршрут.

: Най-кратък маршрут

: Най-бърз маршрут

: Маршрут без пътни такси

6 Списък с 6 маршрута

Докоснете число от [1] до [6], за да изберете един от максимум шест маршрута до дестинацията и проверете необходимите разстояние и време.



ЗАБЕЛЕЖКА

- Ако е зададена точка по маршрута, ще бъде търсен само един маршрут.
- Следните икони могат да се показват на открития маршрут.

: Най-кратък маршрут

: Най-бърз маршрут

: Маршрут без пътни такси

7 Опции за маршрута

Временно променете условията за търсене за маршрута до дестинацията и повторете търсенето.

8 Точки по маршрута

Добавете или изтрийте точки по маршрута.

9 Стартирай навигацията.

Започнете водене по маршрута до дестинацията.

Задаване на търсено

местоположение като дес-



ВНИМАНИЕ

С цел безопасност водачът не трябва да борави с устройството по време на шофиране. Това може да стане причина за ПТП, ако не внимавате какво се случва напред.

Вижте уебсайта на NaviBridge за подробни инструкции как да инсталирате и работите с NaviBridge.

<https://www.navicon.com/navibridge/en/support#>



1. Свържете iPhone или смартфон с NaviBridge, инсталиран на устройството чрез Bluetooth.

iPhone може да бъде свързан чрез Bluetooth или USB кабел. *Вижте "Свързване към съвместимо с Bluetooth устройство" (стр. 53)*

2. Стартирайте NaviBridge на iPhone или смартфон и изкарайте екрана с картата. Екранът на картата на NaviBridge се синхронизира с картата на устройството.

3. Търсете местоположение в NaviBridge и го изпратете го до устройството като дестинация или точка от маршрута.

Дестинацията и точките от маршрута се изпращат до устройството и маршрутът може да бъде зададен.

Редактиране на маршрута (Налично само за модели с функция за навигация)

След като веднъж зададете маршрут, можете да редактирате условията за търсене или да добавяте точки по маршрута и т.н.

Промяна на условията за търсенето на маршрута

Условията за търсене по маршрута могат да бъдат променени. *Вижте „Настройки за навигация“ (стр. 44) за подробности относно всяко условие.*

- 1. Изкарайте екрана „Меню за навигация“.**
 - Вижте „Меню за навигация“ (стр. 11) за подробности относно метода на показване.
- 2. Докоснете [Редактиране на маршрут].**
- 3. Докоснете [Опции за маршрута].**
- 4. Докоснете условието за търсене, което искате да промените.**
- 5. Докоснете [Стартиране на калкулация].**
 - Маршрутът се търси отново и започва да се показва екранът с навигационни указания.

Добавяне на точки по

Точки по маршрута могат да се добавят.

- 1. Изведете екрана „Меню за навигация“.**
 - Вижте „Меню за навигация“ (стр. 11) за подробности относно метода на показване.
- 2. Докоснете [Редактиране на маршрут].**
- 3. Докоснете [Точки по маршрута].**
- 4. Докоснете [+].**
- 5. Докоснете метода за търсене на точки по маршрута, които да бъдат добавени.**
- 6. Докоснете [ОК].**
 - Добавя се търсената точка по маршрута. Можете да продължите да добавяте точки, като докоснете [+], за да повторите търсенето на точки по маршрута.
- 7. Докоснете [Стартиране на калкулацията].**
 - Търси се отделен маршрут през посочените точки и се показва екранът за стартиране на навигационни указания.



ЗАБЕЛЕЖКА

- Можете да посочите до 10 точки.
- Не можете да добавяте точка по маршрута между точките, през вече сте преминали.
- Можете да проверите подробната информация, като докоснете добавената точка.
- **[Сортиране]** може да се използва за сортиране на дестинациите и точките по маршрута.
- **[Изтриване]** може да се използва за изтриване на точка.

Блокиране на маршрути

Можете да изберете пътищата, които искате да избегнете по маршрут до желаната от вас дестинация.

- 1. Изведете екрана „Меню за навигация“.**
 - Вижте „Меню за навигация“ (стр. 11) за подробности относно метода на показване.
- 2. Докоснете [Редактиране на маршрут].**
- 3. Докоснете [Блокиране на маршрут].**
- 4. Поставете отметка в квадратчето за точки от маршрута, които искате да блокирате.**
- 5. Докоснете [ОК].**
 - Започва търсенето на маршрут, който избягва избраните точки.

Пропускане на точки по маршрута

Точки по маршрута могат да бъдат пропуснати.

1. Изведете екрана „Меню за навигация“.

- *Вижте "Меню за навигация" (стр. 11) за подробности относно метода на показване.*

2. Докоснете [Редактиране на маршрут].

3. Докоснете [Пропусни точка по маршрута].

- Единичен маршрут, който пропуска следващата зададена точка по маршрута, се търси и се показва екранът за стартиране на навигационни указания.

Проверка на маршрута

Маршрутът може да се провери.

1. Изведете екрана „Меню за навигация“.

- Вижте "Меню за навигация" (стр. 11) за подробности относно метода на показване.

2. Докоснете [Редактиране на маршрут].

3. Докоснете [Потвърждение на маршрута].

4. Докоснете [Превъртане на маршрута],

[Информация за маршрута] или [Стартиране на демо].

• [Превъртане на маршрута]

Можете да превъртите през екрана на картата, за да прегледате маршрута.

• [Информация за маршрута]

Имената и разстоянията на секциите на основните точки по маршрута могат да бъдат проверени.

• [Стартиране на демо]

Може да се използва симулиран демометод, за да проверите маршрута.

Търсене на друг маршрут

Можете да търсите друг маршрут. Когато друг маршрут е намерен, се показват разстоянието и времето, необходими за достигане на дестинация по новия маршрут, както и по първоначалния маршрут.

1. Изведете екрана „Меню за навигация“.

- *Вижте "Меню за навигация" (стр. 11) за подробности относно метода на показване.*

2. Докоснете [Редактиране на маршрут].

3. Докоснете [Друг маршрут].

4. Докоснете [Нов маршрут] или [Текущ маршрут].



ЗАБЕЛЕЖКА

- Понякога другият маршрут може да изисква повече време за пътуване от първоначално избрания маршрут. В този случай дисплей показва, че не може да бъде намерен друг маршрут.

Задаване на блокирани зони

Ако регистрирате блокирана зона (местоположение и размер) преди да зададете маршрута, маршрутът може да бъде търсен, докато избягвате зададената зона.



ЗАБЕЛЕЖКА

- Могат да бъдат регистрирани до 10 блокирани зони.
- В зависимост от условията, маршрут, който върви през блокираната зона, може да бъде зададен.

1. Изведете екрана „Меню за навигация“.

- *Вижте "Меню за навигация" (стр. 11) за подробности относно метода на показване.*

2. Докоснете [Настройки].

- Показва се екранът за настройки на навигацията.

3. Докоснете (раздел) → [Блокирана зона] в този ред.

- При регистриране на блокирана зона за първи път се показва екранът за регистриране на нова блокирана зона. При регистрация на втора или последваща зона, се показва екранът с блокирана зона.
- [Добавяне]
Може да се регистрира нова блокирана зона.
- [Редактиране]
Обхватът на регистрирана блокирана зона може да бъде променен.
- [Изтриване]
Регистрирана блокирана зона може да бъде изтрита.

Регистриране/редактиране на местоположения

(Налично само за модели с функция за навигация)

Като регистрирате местата, които посещавате често, и местата, които искате да запомните, можете да зададете дестинация или точка по маршрута само с няколко операции.

Регистриране на любим обект

1. Изведете екрана „Меню за навигация“.
 - Вижте "Меню за навигация" (стр. 11) за подробности относно метода на показване.
2. Докоснете [Любими].
3. Докоснете [Добавяне].



4. Докоснете метода за търсене на любимия обект, който да регистрирате.
 - Вижте "Как да търсите местоположение" (стр. 17)
 5. Докоснете [Добавяне на това местоположение].
- Регистрираните данни се показват и регистрират като нов фаворит.



ЗАБЕЛЕЖКА

- Могат да бъдат запазвани до 300 любими обекта (301 включително Home).
- Могат да бъдат импортирани до 800 елемента с информация за местоположение от USB памет, като използвате [Импортиране]. Вижте "Създа-

ване на файл с местоположение за импортиране в това устройство" (стр. 22)

Редактиране на любими

1. Покажете екрана с любими обекти.
 - Вижте "Регистриране на любим" (стр. 21)
2. Докоснете [Редактиране].
3. Докоснете [Редактиране на любими].
4. Докоснете местоположението, което искате да редактирате, и докоснете [OK].
5. Докоснете елемента, който искате да редактирате.
 - [Фамилия]
Името може да се редактира.
 - [Телефонен номер]
Телефонният номер може да бъде редактиран.
 - [Икони]
Иконите за показване на картата могат да бъдат зададени.
 - [Звукови ефекти]
Може да се настрои звуковият ефект, който прозвучава, когато се приближите до любим обект.
 - [Изберете посока]
Посоката, в която да прозвучи звук ефект, може бъде настроена.
 - [Коригиране на позицията]
Позицията на любимия обект може да бъде коригирана.
 - [Изтриване на любими]
Домашният адрес или любимият обект могат да бъдат изтрити.

Импортиране на любими обекти от USB памет

Импортирайте информация за местоположението от USB памет. Вижте "Създаване на файл с местоположение за импортиране в това устройство" (стр. 22)

1. Изкарайте екрана с предпочитани.
 - Вижте "Регистриране на любим обект" (стр. 21)
2. Докоснете [Импортиране].
3. Докоснете [Импортиране на POIs].
4. Докоснете [Да].



ЗАБЕЛЕЖКА

- Ако броят на запазените регистрирани позиции за местоположение достига 800 по време на импортиране, всякакви любими данните след това няма да бъдат импортирани.

Изтриване на Начало или Любими

1. Покажете екрана с предпочитани.
 - Вижте "Регистриране на любим" (стр. 21)
2. Докоснете [Редактиране].
3. Докоснете [Изтриване на любими].
4. Докоснете квадратчето за отметка за домашен адрес или любим обект, който искате да изтриете.
5. Докоснете [Изтриване].
6. Докоснете [Да].

Създаване на файл за местоположение за импортиране в това устройство

Използвайте Microsoft® Excel®, за да запишете CSV файла на USB памет.



ЗАБЕЛЕЖКА

- Запазване на файлове във формат Unicode (UTF-8) или S-JIS.
- Съхранявайте създадения файл с информация за местоположението в следната структура на папките.



USB памет

Любими POI

Име на файла.csv

Въведени стойности

Елемент	Стойност (заглавие)	Комбинация от символи	Формат на въвеждане
Име*	Име	Свободен текст	До 40 знака
Географиска ширина*	MapLon	DEG формат (десетична нотация)	Цели числа: 2 цифри; Брой цифри след десетичната запетая: 5
Географска дължина*	MapLat	DEG формат (десетична нотация)	Цели числа: 3 цифри; Брой цифри след десетичната запетая: 5
Телефонен номер	Телефон	от 0 до 9, *, #, -, +	До 25 знака
Адрес	Адрес	Свободен текст	До 80 знака
Тип път	RoadType	0 до 1	0: Път без такса, 1: Път с такса
Навигиране при приближаване до дестинацията	Звук	0 до 4	0: Без ефекти , 1: Аларма , 2: Звън , 3: Звънец , 4: Звук на затвор
ID на икона	MarkID	0 до 59	0: 🗺️, 1: 🏠, 2: 🏢, 3: 🚗 . . . 59: 🚗 *Иконите, показани на екрана с икони, са подредени отляво надясно, и са зададени числа от 0 за всеки ред на страницата. Проверете MarkID, което искате да зададете, на екрана с икони.

*Задължителен обект

Пример:							
Име	MapLon	MapLat	Телефон	Адрес	RoadType	Звук	MarkID
XX магазин 1	35.71697	139.79625	0000000000	XXXXXXXXXX	1	1	3
XX магазин 2	35.71698	139.79626	0000000000	XXXXXXXXXX	1	1	3
XX магазин 3	35.71699	139.79627	0000000000	XXXXXXXXXX	1	1	3

Преглед на информация за трафика

(Налично само за модели с функция за навигация и в региони, където може да се приема FM станция, излъчваща RDS сигнал)



ВНИМАНИЕ

От съображения за безопасност водачът не трябва да оперира с устройството, докато шофира. Това може да стане причина катастрофа, ако не внимавате какво се случва пред автомобила.

Преглед на информация за трафика на картата

Данните за информация за трафика, получени от RDS-TMC, се показват автоматично на картата като цветен пълнеж за задръстванията и като икони за информация за трафика.

Запълване с цвят

Червено: Задръствания
Оранжев: Натоварен трафик
Жълто: Контрол на трафика
Зелено: Нормално



ЗАБЕЛЕЖКА

- Можете да сортирате или обновите  списъка или да прочетете информацията за трафика.
- Докоснете всяко събитие, за да се покаже подробната информация.

Показване на екран за TMC

Проверете мястото, където се е случило събитието и разстоянието от текущата ви позиция.



1. Докоснете иконата за информация за трафика на екрана на картата.



Слушане на радио (FM/AM)

Приемане на радиопрограми

■ Превключване на радиочестотния диапазон

1. Докоснете  (бутон HOME) →  (МЕНЮ) → [FM] или [AM] в тази последователност.
2. Докоснете [FM1], [FM2], [FM3], [AM1] или [AM2].





ЗАБЕЛЕЖКА

-  се показва само при модели с функция за навигация.
- Дори ако на списъка се покаже дадена радиостанция, може да не е възможно да я приемате поради околната среда и условията за радиовълните на настоящото ви местоположение.
- Сигналят може да е слаб на места, където радиовълните са слаби или лесно се прекъсват, например в тунели, планински райони и между сгради.



■ Избиране на радиостанция от списъка

1. Превключете на желаната от вас радиостанция.
2. Докоснете името на станцията в списъка.

■ Автоматичен избор на радиостанция

1. Превключете към желанието от вас честотен диапазон.
 2. Докоснете и задръжте  / .
- Честотата се променя непрекъснато. Когато е намерена радиостанция с достатъчно добър сигнал, тя се приема автоматично.

■ Ръчно избиране на радиостанция

1. Превключете на желанието от вас честотен диапазон.
 2. Докоснете  / .
- Честотата се променя всеки път, когато докоснете бутона.

Настройка на предварително зададени радиостанции

Това устройство може да регистрира до шест радиостанции за всеки честотен диапазон. Регистрираните станции се показват в списък.

■ Автоматична регистрация в списъка (автоматично вкарване)

1. Превключете на желанието от вас честотен диапазон.
 2. Докоснете .
 3. Докоснете [Да].
- Радиостанциите, които могат да се приемат, презаписват текущия списък с предварително открити станции.

ЗАБЕЛЕЖКА

- Докоснете [Отказ], за да спрете автоматичната регистрация.

■ Ръчна регистрация в списъка

1. Превключете на желанието от вас честотен диапазон.
2. Включете желаната от вас радиостанция.
3. Докоснете и задръжте канала, върху който искате да извършите презаписване в списъка, докато регистрацията бъде завършена.

RDS

ЗАБЕЛЕЖКА

- Функциите, свързани с RDS (Radio Data System) са налични само в райони с FM станции, излъчващи RDS сигнали. Дори навигационната система да приема RDS станция, не всички функции, свързани с RDS, ще бъдат налице.

■ Избор на радиостанция от списъка със станции

1. Докоснете .
- Показва се екранът със списък със станции.
2. Изберете станцията.

ЗАБЕЛЕЖКА

- Докоснете [Обнови], за да обновите списъка със станции.
- Опресняването може да отнеме много време, в зависимост от силата на радиовълните.



■ RDS настройки

Приемането на информация за трафика по RDS, показването на текстовата информация от радиото, ограничения за предаване на станции и др. *Вижте "Настройки на радиото" (стр. 49)*

Дигитално радио (DAB) (Само за модели, поддържащи дигитално радио)

Приемане на радио програми

■ Превключване на радиочестотния диапазон

1. Докоснете  (бутон HOME) →  (МЕНЮ) → [DAB] в този ред.
2. Докоснете [DAB1], [DAB2] или [DAB3].





ЗАБЕЛЕЖКА

-  се показва само при модели с функция за навигация.



■ Избор на сервизен компонент от списъка с предварително зададени канали

1. Превключете на желаните от вас честотен диапазон.
2. Докоснете сервизен компонент в списъка.

■ Избор на сервизен компонент автоматично

1. Превключете на желаните от вас честотен диапазон.
2. Докоснете и задръжте  / .
 - Прескача до най-близкия модул.

■ Избор на сервизен компонент ръчно

1. Превключете на желаните от вас честотен диапазон.
2. Докоснете  / .
 - Сервизните компоненти се превключват един по един.

■ Избор на сервизен компонент от списъка

1. Докоснете .
 - Показва се екранът със списък на сервизните компоненти.
2. Изберете сервизен компонент.

ЗАБЕЛЕЖКА

- Докоснете [Обновите], за да обновите списъка.
- Опресняването може да отнеме много време, в зависимост от силата на радиовълните.

Предварително задаване на сервизен компонент

Това устройство може да регистрира до шест сервизни компонента за всеки диапазон. Регистрираните сервизни компоненти се показват в списък.

■ Автоматична регистрация в списъка (автоматично запаметяване)

1. Превключете на желаните от вас честотен диапазон.
2. Докоснете .
3. Докоснете [Да].
 - Сервизните компоненти, които се приемат, преписват списъка с текущите зададени канали.



ЗАБЕЛЕЖКА

- Докоснете [Отказ], за да спрете автоматичната регистрация.

■ Ръчна регистрация в списъка



1. Превключете на желаните от вас честотен диапазон.
2. Получете желаните от вас сервизен компонент.
3. Докоснете и задръжте сервизния компонент, който искате да презапишете в списъка, докато регистрацията бъде завършена.

Показване на подробна информация (Достъпно само в някои региони)

Показва се текстовата информация като имена на песни, типове песни, новини и трафик информация, получена от приеманата радиостанция.



ЗАБЕЛЕЖКА

- Тези функции са налични само в някои региони.  не се показва в региони, където функциите не са достъпни.
1. Докоснете .
- Показва се екранът с подробна информация.

DAВ настройки

DAВ може да се настрои, за да позволи на приеманата станция да превключва автоматично, когато сигналът за трафик информацията отслабне. *Вижте "Настройки на радиото" (стр. 49)*

Използване на iPod

Музика и аудиокниги могат да се възпроизведат от свързан iPhone или iPod.

Възпроизвеждане от iPod

Внимание

- Не оставяйте iPod и свързващите го кабели вътре в автомобила. Интериорът на автомобила може да се нагорещи особено при слънчево време, заради което iPod или кабелите може да се деформира или обезцветят, което да причини неизправност.
- Не поставяйте предмети върху свързания iPod и не прилагайте голяма сила върху него. Това може да причини неизправност на iPod-a.
- Винаги изключвайте вашия iPod, след като изключите двигателя на автомобила от бутона. Ако остане свързан, iPod може да не се изключи, което да доведе до изтощаване на батерията му.
- Не всички операции на iPod са гарантирани.
- Не използвайте аксесоари като слушалки с iPod-a, когато е свързан към това устройство.
- Някои функции може да са ограничени в зависимост от iPod модела и версията на софтуера.
- Ако са записани само видео файлове, се показва съобщението „Устройството не съдържа поддържани медийни файлове.“

ЗАБЕЛЕЖКА

- iPod не е наличен, когато използвате Android Auto.
- Ако се покаже съобщение за грешка, изключете iPod-a от това устройство и го свържете отново.
- Ако iPod не работи, рестартирайте iPod-a и го свържете отново.
- За подробности относно метода за рестартиране проверете инструкциите за употреба на iPod-a.

■ iPod модели, които могат да бъдат свързани

Вижте на уебсайта за най-актуалната информация за устройствата, които могат да бъдат свързани.

Възпроизвеждане

1. Свържете iPod към USB-порта на автомобила.



ЗАБЕЛЕЖКА

- Когато свързвате устройство, което поддържа Apple CarPlay, стартирането на Apple CarPlay е с приоритет.
За подробности относно Apple CarPlay вижте „Използване на Apple CarPlay“ (стр. 37).
- Музика и аудиокниги също могат да се възпроизведат, когато сте направили връзка чрез Bluetooth. *Вижте „Свързване към съвместимо с Bluetooth устройство“ (стр. 53)*

2. Докоснете (БУТОН НОМЕ) → (МЕНЮ) → [iPod] в този ред.



Операции по време на възпроизвеждане





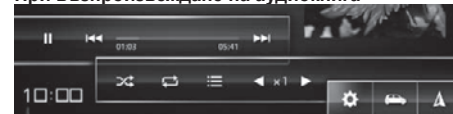







При възпроизвеждане на музика



При възпроизвеждане на аудиокнига



Бутон	Описание
	Паузира или рестартира възпроизвеждането.
	Докоснете този клавиш, за да се върнете в началото на парчето. Докоснете го отново, за да преминете към предишна песен. Докоснете и задръжте за бързо превъртане назад.
	Показва текущия момент на възпроизвеждане. Плъзнете курсора за възпроизвеждане в определена позиция (време). *Позицията (времето) не може да бъде посочена при възпроизвеждане на аудиокнига.

Бутон	Описание
	Натиснете този бутон, за да преминете към следващото парче. Докоснете и задръжте за бързо превъртане напред.
	Разбърква реда на възпроизвеждане. Включете разбърканото възпроизвеждане () или изключете () .
	Превключва обхвата на повторно възпроизвеждане. <ul style="list-style-type: none">  (Повтаряне на всички): Повтаря всички песни.  (Повтаряне на 1 песен): Повтаря възпроизвежданата в момента песен.  (Изключване на повторение): Отменя повторението при възпроизвеждане. <p>В зависимост от свързаното устройство, може да не е възможно да изберете  (Повтаряне изключено).</p>
	Показва списъка с имена на изпълнители и албуми. Записите могат да бъдат избрани в списъка и възпроизведени.
	Това се показва само при възпроизвеждане на аудиокнига. Докоснете  или  , за да промените скоростта на възпроизвеждане. * Действителната операция може да се различава в зависимост от модела на iPod и версията на софтуера.



ЗАБЕЛЕЖКА

-  се показва само на модели с навигация функция.

■ Избиране на песни от списъка

1. Докоснете .
2. Докоснете категория.
3. Филтрирайте песните и докоснете парчето, което искате да пуснете.
 - Възпроизвеждането на избраните парчета започва.



ЗАБЕЛЕЖКА

- Категориите, показани в списъка, се различават в зависимост от iPod-a.
- Редът на списъка, показан на iPod-a, може да не съответства на реда в списъка, показан на това устройство.

Използване на Bluetooth аудио

Може да се възпроизвежда музика от Bluetooth устройство, свързано към това устройство.

Възпроизвеждане на аудио

Внимание

- Не оставяйте Bluetooth устройството в автомобила. Интериорът на автомобила може да се нагорещи твърде много при слънчево време, поради което устройството може да бъде деформирано или обезцветено, което би могло да доведе до неизправност.



ЗАБЕЛЕЖКА

- Bluetooth не може да бъде активен, когато използвате Apple CarPlay.
- Възпроизвеждането на аудио през Bluetooth не е възможно, когато използвате Android Auto.
- Използвайте съвместимо с Bluetooth аудио устройство. Въпреки това, може да не е възможно да използвате Bluetooth аудио или може да има ограничения относно наличните функции в зависимост от типа Bluetooth устройство.
- В зависимост от това къде е поставено Bluetooth устройството и на какво разстояние от устройството в автомобила, възпроизвеждане на музика може да не е възможно или звукът може да прескача. Поставете устройството на място с възможно най-добри условия на предаване.
- Звукът от възпроизвеждане не се чува, когато използвате функцията на телефона със смартфон или мобилен телефон, който поддържа Bluetooth аудио.
- За подробности относно вашето Bluetooth аудио устройство вижте ръководството с инструкции за експлоатация, предоставени с вашето устройство.

Сдвояване

За да използвате Bluetooth устройство, то трябва да бъде сдвоено предварително с устройството в автомобила. *Вижте „Свързване със съвместимо Bluetooth устройство“ (стр. 53)*



ЗАБЕЛЕЖКА

- Когато устройството е изключено и включено отново (двигателят е изключен от бутона и включен след това), може да бъде свързано различно Bluetooth устройство от това, свързано преди двигателят да бъде изключен.

Възпроизвеждане

1. Докоснете (бутона HOME) → (МЕНЮ) → [Bluetooth] в този ред.

Операции по време на възпроизвеждане



Бутон	Описание
	Паузира или рестартира възпроизвеждането.
	Докоснете този клавиш, за да се върнете в началото на парчета. Докоснете го отново, за да преминете към предишна песен. Докоснете и задръжте за бързо превъртане.
	Показва текущия момент на възпроизвеждане.
	Докоснете този клавиш, за да преминете към следващото парче. Докоснете и задръжте клавиша за бързо превъртане напред.
	Включва () или изключва () възпроизвеждането на парчетата в разбъркан ред. *Това може да не работи с някои видове Bluetooth устройства.

Ключ	Описание	Бутон
	Превключва функцията на повторно възпроизвеждане. • (Повтаряне на всички): Повтаря всички парчета. • (Повтаряне на 1 песен): Повтаря възпроизвежданата в момента песен. • (Изключено повторение): Отменя повторението при възпроизвеждане. *Това може да не работи при някои видове Bluetooth устройства.	
	Показва списък с имена на изпълнители и албуми. Парчета могат да бъдат избрани от списък и възпроизведени.	
	Показва списъка с песни, включени в групата, възпроизведени към момента.	



ЗАБЕЛЕЖКА

- се показва само на модели с навигация функция.

■ Избиране на песни от списъка

1. Докоснете .
 2. Докоснете категория.
 3. Поставете филтър за песните и докоснете песента, който я искате да слушате.
- Възпроизвеждането на избраната песен започва.



ЗАБЕЛЕЖКА

- Детайлите, показани в списъка, се различават в зависимост от статуса на свързаното Bluetooth устройство.
- След като се придвижите надолу в структурата на папките, например като изберете папка, докоснете , за да се върнете към първоначалното ниво. Докоснете , за да се върнете към екрана за нормално възпроизвеждане.

Използване на USB памет или устройство с Android™

Музикални и видео файлове могат да се възпроизведат от USB памет, свързана към това устройство.

Възпроизвеждане

от USB памет

Внимание

- Не оставяйте USB паметта (носител на данни) вътре в превозното средство. Интериорът на автомобила може да се нагорещи твърде много при слънчево време, поради което устройството може да бъде деформирано или обезцветено, което би могло да доведе до неизправност.
- Не поставяйте предмети върху свързаната USB памет и не прилагайте голяма сила върху него. Това може причини неизправност на USB паметта.

Възпроизвеждане от

Android устройство, което



поддържа MTP свързаност



ЗАБЕЛЕЖКА











- Когато това устройство е свързано към устройство на Android за първи път, може да се наложи да изчакате няколко минути, преди да започне възпроизвеждането на музика.
- Единствените аудио файлове, които могат да се възпроизведат на това устройство, са файлове, записани в определена папка в устройство на Android или във външен носител на данни, свързан към устройство на Android. Файловете от други папки не могат да бъдат възпроизведени. Посочените папки са „Music“, „Movie“, „DCIM“ и „Download“ на най-високото ниво в структурата на папките в устройството на Android или във външен носител на данни, свързани с устройство на Android.

Възпроизвеждане

1. Свържете USB устройството с памет към USB порта на автомобила.
2. Докоснете  (бутон HOME) →  (МЕНЮ) → [USB] в този ред.
3. Операции по време на възпроизвеждане (музикални файлове)



Бутон	Описание
	Паузира или рестартира възпроизвеждането.
	Докоснете този бутон, за да се върнете в началото на парчето. Докоснете го отново, за да се върнете на предишна песен. Докоснете и задръжте за бързо превъртане назад. Докато докосвате и държите бутон, скоростта се променя на 2x, 3x, 8x и 16x.
	Показва текущия момент на възпроизвеждане. Изтеглете курсора за възпроизвеждане от определен момент (време).

Ключ	Описание
	Докоснете го отново, за да отидете на следващата песен. Докоснете и задръжте за бързо превъртане напред. Докато докосвате и държите бутон, скоростта се променя на 2x, 3x, 8x и 16x.
	Включва () или изключва () възпроизвеждането на парчетата в разбъркан ред.
	Превключва функцията на повторно възпроизвеждане. <ul style="list-style-type: none">•  (Повтаряне на всички): Повтаря всички парчета.•  (Повтаряне на 1 песен): Повтаря възпроизвежданата в момента песен.•  (Изключено повторение): Отменя повторението при възпроизвеждане. Можете да превключвате между (Повтаряне на всички) и (Повтаряне на 1 песен) по време на възпроизвеждане посредством филтриране на категория като изпълнител или албум.
	Когато на USB паметта има и музикални файлове, и видео файлове, дисплей превключва към екрана за работа с видео файлове.
	Показва списъка. Парчета могат да бъдат избирани от списък и възпроизведени.
	Превключва между папките за възпроизвеждане.



ЗАБЕЛЕЖКА

-  се показва само на модели с навигация функция.

Операции по време на възпроизвеждане (видео файлове)



Бутон	Описание
	Паузира или рестартира възпроизвеждането.
	Докоснете този бутон, за да се върнете в началото на файла. Докоснете го отново, за да се върнете на предишния файл.
	Стартира бързо превъртане назад. Всеки път, когато натиснете бутона, скоростта се променя на 2x, 3x, 8x, 16x, 32x и обратно на 2x.
	Показва текущия момент на възпроизвеждане. Изтеглете курсора за възпроизвеждане от определен момент (време).
	Стартира бързо превъртане напред. Всеки път, когато натиснете бутона, скоростта се променя на 2x, 3x, 8x, 16x, 32x и обратно на 2x.
	Прескача на следващия файл.
	Спиране на възпроизвеждането. Докоснете отново бутона, за да изчистите позицията на възпроизвеждане и да започнете следващото възпроизвеждане от началото на файла.

Бутон	Описание
	Когато на USB паметта има и музикални файлове, и видео файлове, дисплеят превключва към екрана за работа с видео файлове.
	Превключва между папките за възпроизвеждане.
	Показва списъка. Файлове могат да бъдат избрани от списък и възпроизведени.
	Затваря операционното меню и показва видеото на цял екран.
	Включва () или изключва () възпроизвеждането на парчетата в разбъркан ред.
	Превключва функцията на повторно възпроизвеждане. <ul style="list-style-type: none"> (Повтаряне на всички): Повтаря всички парчета, запазени на USB-паметта. (Повтаряне на 1 песен): Повтаря възпроизвежданата в момента песен. (Изключено повторение): Отменя повторението при възпроизвеждане.
	Превключва размера при възпроизвеждане на видео (Full/Zoom/Normal).



ЗАБЕЛЕЖКА

- се показва само на модели с навигацията функция.
- От съображения за безопасност изображението не се показва по време на шофиране.

■ Възпроизвеждане на файлове, избрани от списъка

Файловете могат да бъдат избрани директно от показания списък и възпроизведени.

1. Докоснете

2. Докоснете файла, който искате да бъде възпроизведен.

- След преминаване надолу по йерархията, например като изберете папка, докоснете , за да се върнете към първоначалното ниво.
- Докоснете , за да се върнете към екрана за нормално възпроизвеждане.
- Това устройство показва парчетата от USB устройството по категории. Налични са следните четири категории (само музикални файлове).
 - изпълнител
 - Албум
 - Парче
 - Жанр
- Докоснете **[Папки]**, за да изберете файлове от папка в USB паметта.



ЗАБЕЛЕЖКА

- Всички елементи в категория могат да бъдат възпроизведени в една серия. Докоснете **[Всички]**, за да възпроизведете всички елементи.
- Ако филтрирате по категория, песните се възпроизвеждат в реда, показан в списъка. След филтриране настройте обхвата на възпроизвеждане.
- Ако е избран файл, който не може да бъде възпроизведен, той автоматично бива пропуснат.

Преглед на информацията за автомобила

На екрана може да се показва разнообразна информация, включително информация за шофиране в реално време, като изминато разстояние и среден разход на гориво и предупредителна информация като предупреждение за отворена врата или предупреждение за незакопчан предпазен колан.



ВНИМАНИЕ

От съображения за безопасност не гледайте екрана, докато шофирате. Това може да доведе до неочакван инцидент.



ЗАБЕЛЕЖКА

- Показаните единици, например за изминато разстояние и среден разход на гориво, промяна в съответствие с арматурното табло на автомобила.

Показана информация

Информация	Описание
Текущ статус при шофиране	Показва информация за пътуването в реално време, като изминато разстояние и среден разход на гориво.
История за пробег – пътуване	Показва изминато разстояние, среден разход на гориво и Eco резултат.
История за пробег – презареждане	Показва разхода на гориво и Eco резултат за интервала между зарежданията с гориво.
Енергиен поток	Показва анимация за състояние и предаване на електрическа тяга/ мощност на ДВГ за задвижване на автомобила.
Налигане на гумите	Показва стойности за налягането в гумите. *Показва се само когато системата е налична при автомобила.
Предупредителна информация	Показва предупредителна информация от превозното средство.



ЗАБЕЛЕЖКА

- Показаната информация се различава в зависимост от модела и класа на автомобила.

Актуална информация за устройството

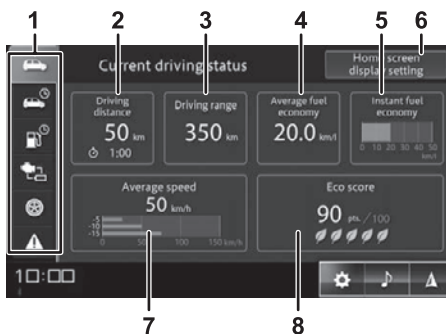

1 Раздел

Превключва показаната информация за автомобила.

2 Изминато разстояние

Показва изминатото разстояние и времето за пътуване за едно пътуване.

3 Пробег

Показва приблизителното разстояние, което може да се измине с оставащото гориво в резервоара.

- Максималният пробег е ориентир, изчислен въз основа на предишния среден разход на гориво. В действителност може да не е възможно да изминете показаното разстояние.
- Показанието се актуализира, когато автомобилът бъде зареден с гориво. Показанието може да не се актуализира, ако е долято много малко количество гориво.
- Предишният среден разход на гориво, използван за изчислението, е различен от показания среден разход на гориво.

4 Среден разход на гориво

Показва средния разход на гориво, тъй като той е нулиран на таблото на автомобила. Не се показва стойност за известно време след нулиране показанието на таблото.

5 Моментен разход на гориво

Показва графика на моментния разход на гориво, докато шофирате.

- Това не се показва, когато автомобилът е спрял.
- Стойностите над показаната максимална стойност не се показват.

6 Настройка на показанията на началния екран

Изберете информацията, която да се показва на екрана HOME (началния екран).

7 Средна скорост

- Показва средната скорост на автомобила от момента на нулиране на показанието на таблото и показва средната скорост на автомобила за 5 минути на всеки 5 минути, започнали 15 минути преди пътуването.
- След нулиране на арматурното табло известно време не се показва никаква стойност.
 - Тази показана стойност се нулира, когато единичата е рестартирана.

8 Есо резултат

- Оценява начина на шофиране като пропорция спрямо най-ниски разход за едно пътуване.
- Не се показва за някои модели автомобили и някои нива на оборудване.



ЗАБЕЛЕЖКА

- Показаната информация се променя в реално време.
- ▲ се показва само на модели с навигация функция.

История за разхода на отделно пътуване



1 Раздели

Превключва показаната информация за автомобила.

2 История за пробег - пътуване

Показва изминатото разстояние, среден разход

на гориво и Есо резултат за едно пътуване. Показва информация за до пет предишни пътувания.

- Много кратко пътуване може да не бъде добавено към историята.
- Някои елементи не се показват при някои модели и класове автомобили.

3 Изтриване на историята

Изтрива цялата история за разхода.



ЗАБЕЛЕЖКА

- Изминатата дистанция, средният разход на гориво и Есо резултатът се показва за едно пътуване, което е интервал между паленето на двигателя (бутон – ON) и гасенето му (бутон – OFF). Информация за много кратко пътуване може да не се покаже.
- ▲ се показва само на модели с навигация.

История на интервалите за презареждане

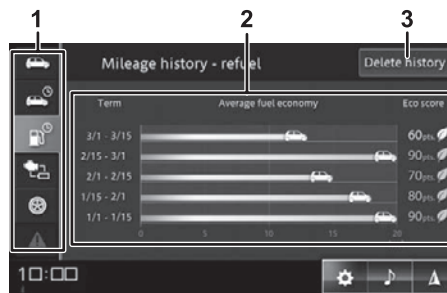

1 Раздели

Превключва показаната информация за превозното средство.

2 История на пробег - презареждане

- Показва разхода на гориво и Есо резултата за интервала между зарежданията. Показва информация за до пет предишни пътувания.
- Показанието се актуализира, когато автомо-

билът бъде зареден с гориво. Въпреки това, показанието може да не се актуализира, ако бъде долято много малко количество гориво.

- Някои елементи не се показват за някои модели и нива на оборудване.

3 Изтриване на историята

Изтрива историята на интервалите за презареждане.



ЗАБЕЛЕЖКА

- Може да не се показва, ако бъде долято много малко количество гориво.
- ▲ се показва само на модели с навигация.

Енергиен поток

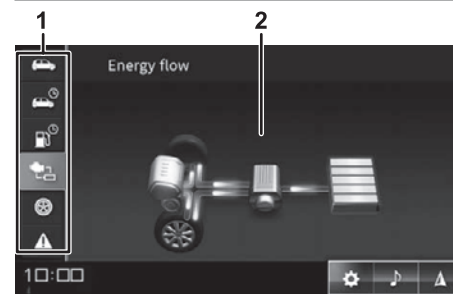

1 Раздели

Превключва показаната информация за превозното средство.

2 Енергиен поток

Показва енергийния поток с оглед оставащо ниво на заряд на литиевата батерия и състоянието на автомобила.



ЗАБЕЛЕЖКА

- ▲ се показва само на модели с навигация.

Налягане на гумите

(само когато системата е монтирана на автомобила)

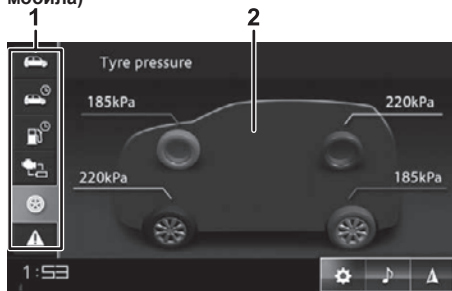

1 Раздели

Превключва показаната информация за превозното средство.

2 Налягане в гумите

Показва стойностите на налягането за всяка гума.



БЕЛЕЖКА

- ▲ се показва само на модели с навигация.

Предупредителна информация за автомобила



1 Раздели

Превключва показаната информация за автомобила.

2 Предупредителна информация

Показва икона, когато има предупредителна информация. Докоснете осветената икона, за да проверите подробности.



БЕЛЕЖКА

- Не се показва, ако няма предупредителна информация.
- ▲ се показва само на модели с навигация.

■ Когато се появи друга грешка или възникне проблем

Показва съобщения за възникнали грешки и проблеми. Ако се появи съобщение за грешка или проблем, следвайте инструкциите в съобщението.

ВНИМАНИЕ

- Предупредителната информация за автомобила, показана на този модул, е спомагателен екран за арматурното табло. Арматурното табло показва правилната информация.
- Ако се покаже **Not able to receive vehicle signal/Не се приема сигнал от автомобила**, се свържете с вашия дилър за съдействие.
- Информацията не се показва за елементи, поставени на [OFF/ИЗКЛ.] в [Vehicle settings/Настройки на автомобила] → [Vehicle alert Information/Предупредителна информация за автомобила], дори ако възникне грешка.
- Някои грешки и проблеми могат да бъдат включени или изключени в настройките. За по-безопасна експлоатация на автомобила ние препоръчваме да поставите всеки елемент на [ON/ВКЛ.]. Вижте „Предупредителна информация за автомобила“ (стр. 52) за подробности относно елементите, които могат да се задават.



БЕЛЕЖКА

- Когато възникне грешка или проблем в автомобила, съобщение се показва автоматично с предупредителен звук. (Съобщението не се показва, докато се показват изображения на 360-градусовата камера. Ако грешката или проблемът продължават, това съобщение се показва, когато изображението на 360-градусовата камера бъде затворено.)
- Предупредителна информация, изтрита от екрана, може да бъде проверена отново на екрана с предупредителната информация на автомобила.
- Някои съобщения се различават в зависимост от модела на автомобила и нивото на оборудване-то.

Осъществяване на обаждане (свободни ръце)

Можете да извършвате разговори посредством хендсфри (през аудиосистемата на автомобила) и лични разговори, когато това устройство е свързано с мобилен телефон, iPhone или смартфон. Можете също да отговорите на постъпващо обаждане към вашия смартфон чрез SMS съобщение или да получите известия за входящи SMS съобщения на вашия iPhone или смартфон.

ВНИМАНИЕ За да осигурите безопасност при шофиране, избягвайте в максимална степен разговорите по телефон, докато шофирате. Ако трябва да се обадите по време на шофиране, проверете случващото се около вас и се постарайте разговорът да бъде кратък.

ВНИМАНИЕ

- Ще бъдете таксувани за разговори, когато използвате системата хендсфри.
- Не можете да получавате входящи обаждания веднага след включване на устройството.
- Когато използвате Apple CarPlay или Android Auto, разговорите по хендсфри чрез Apple CarPlay или Android Auto се активират автоматично.
- Не оставяйте мобилния си телефон в автомобила. Интериорът на автомобила може да се нагорещи, особено в слънчево време, така че устройството може да се деформира или обезцветен, което да доведе до неизправност.



БЕЛЕЖКА

- Когато осъществявате разговор посредством системата за свободни ръце, гласът от другата страна на линията може да се чува през високоговорителите на автомобила.
- Осъществяването на лично обаждане е същото като извършването на обикновено обаждане от мобилен телефон.

Свързване на мобилен телефон към устройството

Свържете мобилния телефон, iPhone или смартфона към устройството чрез Bluetooth. Настройте съвместим с Bluetooth мобилен телефон, iPhone или смартфон и го свържете с устройството. Задайте профила за връзката на „Телефон“ или „Телефон + SMS“.

Вижте „Свързване към съвместимо с Bluetooth устройство“ (стр. 53)

Зареждане на телефонния указател в устройството

Заредете информацията от телефонния указател, регистрирана в мобилен телефон, iPhone или смартфон в това устройство. Можете да осъществите обаждане, като потърсите желанния контакт от другата страна на импортирания телефонен указател.



БЕЛЕЖКА

- До 2000 записа в телефонния указател могат да бъдат прочетени от един мобилен телефон.
- Типът запазена информация, броят на знаците и броят на записите варират в зависимост от мобилния телефон.
- При някои мобилни телефони регистрираният телефонен указател, използващ секретните функции на мобилния телефон, също се зарежда.
- Собственият телефонен номер на вашия мобилен телефон също може да се зарежда едновременно с телефонния указател.
- За всеки запис могат да бъдат записани до пет телефонни номера.
- В зависимост от настройките на мобилния телефон, телефонният указател може да не се зареди.
- Редът на показания телефонен указател на мобилния телефон може да не съответства на реда на телефонния указател, показан на устройството.

1. Докоснете (бутон на телефона).
2. Докоснете (Раздел) → [Изтегляне].

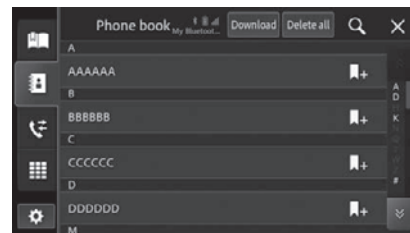

- Зареждането на телефонния указател започва.
- Когато зареждането приключи, заредените данни могат да се използват като телефонен указател.
- Докоснете [Изтрий всички], за да изтриете телефонния указател, зареден в това устройство. Телефонният указател на свързания мобилен телефон не може да бъде изтрил.

Регистриране на бързо намиране

Можете да регистрирате често използвани номера от телефонния указател или от история на изходящи/входящи повиквания като номера за бързо намиране. До шест елемента могат да бъдат регистрирани чрез мобилен телефон.

1. Докоснете (бутон на телефона).
2. Докоснете (раздел), за да регистрирате номер от телефонния указател или докоснете (раздел) за регистриране на номер от история на входящите/изходящите повиквания.

3. Докоснете за контакта или номера, който искате да се регистрирате.



БЕЛЕЖКА

- Когато регистрирате номер от телефонния указател, ако за един контакт са регистрирани няколко номера, се появява екран за избор кой номер да регистрирате. Докоснете номера, който искате да регистрирате.

4. Докоснете [Да].

- Регистрацията за бързо набиране е завършена.



БЕЛЕЖКА

- Докоснете (бутон за телефон) → (Раздел) → или [Изтриване на всички] → [Да], за да изчистите записите за бързо набиране. Докоснете, за да изтриете отделни записи или докоснете [Изтриване на всички], за да изтриете всички регистрирани записи за бързо набиране в устройството.

Осъществяване на обаждане

■ Екран по време на разговор

Менюто по време на разговор се показва автоматично при обаждане. То предлага операции за заглушаване или включване на микрофона, включване или изключване на разговорите със системата на свободни ръце и затваряне на телефона.



Бутон	Описание
	Показва се при изходящо/входящо повикване.

	Показва се по време на разговор.
	Показва екрана на клавиатурата за набиране.
	Временно скрива менюто по време на разговор. Докоснете (бутон на телефона), за да го изкарате отново.
	Заглушава или включва микрофона. Ако гласът от другата страна на линията се чува трудно поради ехо, включете функцията от този бутон за намаляване на ехото.
	Превключва между режими за свободни ръце и за лични разговори. Включете функцията от този бутон за осъществяване на повикване от мобилния си телефон.
	Приема телефонно обаждане.
	Приключва телефонно обаждане.



БЕЛЕЖКА

- Повикване може да бъде прекратено и чрез натискане на сключената слушалка включете волана.
- Можете също да прекратите разговора на мобилния си телефон.
- В някои случаи функцията на мобилния телефон не може да бъде използвана, ако функцията за свободни ръце е изключена.

■ Набиране на номер

1. Докоснете (бутон на телефона).

2. Докоснете (Раздел).

- Показва се екранът на клавиатурата за набиране.

3. Въведете телефонния номер и докоснете .

- Към въведения телефонен номер се осъществява изходящо повикване.

■ Повторно набиране

Обадете се отново на избран преди телефонен номер.

1. Докоснете (бутон на телефона).

2. Докоснете (раздел) → .

- Осъществява се изходящо повикване към предишния набран телефонен номер.

■ Използване на телефонния указател



БЕЛЕЖКА

- Телефонен указател се зарежда от всеки мобилен телефон, регистриран в това устройство. Когато свързан мобилен телефон бъде сменен с друг, съдържанието на показания телефонен указател също се променя.
- За подробности относно това как да заредите телефонен указател. *Вижте „Зареждане на телефонния указател в устройството“ (стр. 34).*

1. Докоснете (бутон на телефона).

2. Докоснете (раздел) → контакт, за да се обадите.

- Екран с подробности за телефонния указател се показва.

3. Докоснете номера, който искате да наберете.



БЕЛЕЖКА

- Докоснете и въведете ключова дума. Докоснете [ОК], за да стесните списък на съответните резултати.

■ Използване на бързо набиране

1. Докоснете (бутон на телефона).

2. Докоснете (раздел) → контакт, за да се обадите.

- Осъществява се изходящо повикване към докоснатия контакт.

■ Осъществяване на входящо/изходящо повикване История

Можете да осъществите повикване, като изкарате историята на изходящите или входящите повиквания (вкл. пропуснати) от вашия мобилен телефон.



БЕЛЕЖКА

- В историята на обажданията могат да бъдат съхранени до 90 елемента, включително входящи, изходящи и пропуснати повиквания. (Броят на показаните елементи от историята се различава в зависимост от мобилния телефон и версията на операционната система.)
- Когато с това устройство се осъществи входящо или изходящо повикване, информацията за историята на повикванията се показва автоматично.
- Въпреки това, информацията за историята на повикванията не се показва автоматично, когато извършвате входящо или изходящо повикване от вашия мобилен телефон. Можете да получите информация за историята на повикванията ръчно, ако искате да покажете най-актуалната информация за историята на повикванията. *Вижте „Настройки на Bluetooth®/Wi-Fi“ (стр. 51)*
- В зависимост от настройките на вашия телефон, може да нямате възможност да заредите хронологията на входящи/изходящи повиквания.

1. Докоснете  (бутон на телефона).

2. Докоснете  (раздел) → номер, за да се обадите.

- Осъществява се изходящо повикване към докоснатия телефонен номер.

Отговаряне на повикване



При входящо повикване докоснете  , за да свържете повикването и да покажете менюто по време на разговор.



БЕЛЕЖКА

- Ако телефонният номер съвпада с номер, регистриран в телефонния указател, името, регистрирано в телефонния указател, се показва.
- В зависимост от настройките за идентификация

на обаждания се (показан или скрит), телефонният номер и името на обаждания се може да не се показват.

- Повикване може да бъде приемане и чрез натискане на бутона за разговор/бутон с телефона или бутона за вдигане на слушалката върху волана.
- Докато можете да отговорите на обаждане с натискане на бутона на мобилния си телефон, може да не сте в състояние да разчитате на функцията „свободни ръце“ от вашия мобилен телефон.
- Силата на звука при входящо повикване или по време на разговор може да се регулира чрез натискане на (бутон за сила на звука ) или (бутон за сила на звука ) само при входящо повикване или по време на разговор.
- В зависимост от мобилния телефон може да не е възможно индивидуално да зададете силата на звука за входящи повиквания и по време на разговори (при приети повиквания).

Отговаряне чрез SMS съобщение при получаване на обаждане

Ако устройството е свързано към мобилния телефон чрез профил за връзка „Телефон + SMS“, можете да изпратите SMS съобщение до другата страна на линията, ако не можете да приемете входящо повикване.

Налични са три предварително шаблона на SMS съобщения: [Не мога да говоря сега.], [Ще ви се обадя по-късно.] и [Ще ви звънна след малко.].

ВНИМАНИЕ

- Отговор на SMS съобщение не е наличен, когато е iPhone е свързан към това устройство чрез Bluetooth.



БЕЛЕЖКА

- В зависимост от мобилния телефон, SMS съобщението може да не бъде изпратено до другата страна на линията дори ако се покаже „Съобщение изпратено.“.

- Текстът може да бъде променен, така че съобщението да бъде такова, каквото желаете.

Вижте „Настройки на Bluetooth®/Wi-Fi“ (стр. 51)
SMS известие

Ако устройството е свързано към мобилния телефон с профил за връзка „Телефон + SMS“, екранът на това устройство уведомява потребителя, когато мобилният телефон получи SMS съобщение. Може също да показва съдържанието на SMS съобщението, да го чете или да осъществява телефонно обаждане към подателя на SMS съобщението. За подробности относно настройките за получаване на SMS съобщение, *вижте „Свързване към съвместимо с Bluetooth устройство“ (стр. 53).*



БЕЛЕЖКА

- Ако телефонният номер на подателя на SMS съобщението не може бъде получен, не можете да се обадите на подателя на SMS съобщението.
- Ако настройката за уведомяване не е активирана на устройството, не можете да свържете профила „Телефон + SMS“.
- Ако промените настройките на устройството, може да не бъде възможно да използвате устройството без да го свържете отново.

Използване на Apple CarPlay

Apple CarPlay може да се използва, когато iPhone е свързан към устройството чрез USB или Wi-Fi. Apple CarPlay е съвместим с iPhone 5S и по-нови устройства с iOS 7.1 или по-нова версия.



БЕЛЕЖКА

- Apple CarPlay може да не е наличен във вашата страна или регион.

За подробности относно Apple CarPlay посетете следния сайт:



<http://www.apple.com/ios/carplay>

- Доставчиците на приложения носят отговорност за съдържанието и функционалностите на поддържаните приложения.
- При Apple CarPlay функциите по време на шофиране са ограничени, като наличието и съдържанието на отделни функции се определят от доставчиците на приложения.
- Apple CarPlay позволява достъп до приложения, различни от изброените, които подлежат на ограничения, докато шофирате.
- В зависимост от спецификациите на iPhone-а или приложението, може да не се показва на екрана на това устройство.
- Bluetooth не е наличен, когато използвате Apple CarPlay.
- Телефонните разговори със системата за свободни ръце се свързват автоматично, когато се използва Apple CarPlay.
- SUZUKI MOTOR CORPORATION НЕ НОСИ ОТГОВОРНОСТ ЗА ПРИЛОЖЕНИЯ НА ТРЕТИ СТРАНИ (КОИТО НЕ СА ПРОДУКТ НА SUZUKI MOTOR CORPORATION), КАКТО И ЗА СЪДЪРЖАНИЕ, ВКЛЮЧИТЕЛНО БЕЗ ОГРАНИЧЕНИЯ ВСЯКАКВИ НЕТОЧНОСТИ ИЛИ НЕПЪЛНА ИНФОРМАЦИЯ.

Стартиране на Siri

Apple CarPlay поддържа Siri гласови операции. Свързването на вашия iPhone и стартирането на Siri правят шофирането по-безопасно.

Използвайте един от следните методи, за да стартирате Siri.

- Докоснете и задръжте  или  на екран Apple CarPlay.
- Натиснете и задръжте бутона за гласов контрол на волана.



БЕЛЕЖКА

- Дори ако са инсталирани на iPhone, приложенията, които не са съвместими с Apple CarPlay, не може да се стартират на това устройство.
- Услугата Apple CarPlay може да бъде прекратена без известие или наличните функции може да се променят поради актуализация на iOS.
- Силата на звука за гласовите напътствия може да се променя при гласово водене.
- В зависимост от устройството и операционната система, е възможно Apple CarPlay да не може да се използва или да не работи стабилно.

Настройка

Когато използвате Apple CarPlay, включете функцията Siri на iPhone.

Също така отменете всички ограничения, зададени към функцията Apple CarPlay на вашия iPhone.



■ При свързване към Apple CarPlay с Wi-Fi

Настройка на iPhone

Включете Wi-Fi и Bluetooth на вашия iPhone.

Настройка на устройството

Включете функциите Wi-Fi и Bluetooth, за да използвате Apple CarPlay.

1. Докоснете  (бутон HOME) →  (Настройки) →  (Раздел) в този ред.
2. Задайте [Wi-Fi] и [Bluetooth] на [ON].



Свързване чрез USB

1. Свържете iPhone към устройството с помощта на кабела, доставен с iPhone.

- Показва се екранът на Apple CarPlay.
- При свързване се показва иконата CarPlay на екрана HOME и екрана на AV менюто.



БЕЛЕЖКА

- Ако екранът не се смени на Apple CarPlay екрана, докоснете  на екрана HOME или [Apple CarPlay] на екрана на AV менюто, за да смените екрана.

Свързване чрез WiFi

Само един телефон може да бъде свързан.

1. Докоснете (бутон HOME) → (Настройки) → [Настройки за свързване на смартфон] в този ред.

2. Докоснете [Apple CarPlay списък с устройства].

- Показва се екранът със списък с устройства.

3. Докоснете .

- Устройството започва да търси устройства, съвместими с Apple CarPlay.



БЕЛЕЖКА

- Регистрираните устройства, съвместими с Apple CarPlay, се показват на екрана със списък с устройства.
 - За да свържете отново устройство, включете Wi-Fi и Bluetooth на съвместимото с Apple CarPlay устройство и докоснете регистрираното съвместимо с Apple CarPlay устройство.
- ### 4. Докоснете устройството, което искате да регистрирате.
- ### 5. Уверете се, че същият номер се показва на екрана на устройството и на екрана със съвместими Apple CarPlay устройства, и след това докоснете [Да].

6. Оперирайте със съвместимо с Apple CarPlay устройство според инструкциите на екрана.

- Връзката бива стартирана. Ако връзката е успешна, се показва екранът на Apple CarPlay.
- При свързване се показва иконата CarPlay на екрана HOME и екрана на AV менюто.



БЕЛЕЖКА

- Ако екранът не бъде сменен на екрана Apple CarPlay, докоснете  на екрана HOME или [Apple CarPlay] на екрана на AV менюто, за да смените екрана.

Изтриване на регистрирано Apple CarPlay устройство

1. Докоснете (бутон HOME) → (Настройки) → [Настройки за свързване на смартфон] в този ред.

2. Докоснете [Apple CarPlay списък с устройства].

- На екрана със списъка с устройства се показва списък на регистрираните устройства, съвместими с Apple CarPlay.

3. Докоснете за съвместимо с Apple CarPlay устройство, което искате да изтриете.

4. Докоснете [Да].

Използване на Android Auto™

Android Auto може да се използва чрез свързване на това устройство и устройство на Android чрез USB.



БЕЛЕЖКА

- Android Auto може да не е наличен във вашата страна или регион. За подробности относно Android Auto, моля, вижте страницата за поддръжка на Google: <http://support.google.com/androidauto>
- Отговорност за съдържанието и функционалността на поддържаните приложения носят доставчиците на приложенията.
- В Android Auto определени функции са ограничени по време на шофиране, а наличието на функции и съдържание биват определени от доставчиците на приложения.
- Android Auto позволява достъп до приложения, различни от изброените, които подлежат на ограничения, докато шофиране.
- Android Auto е съвместим с Android версия 5.0 или по-висока.
- Bluetooth не е наличен, когато използвате Android Auto.
- Системата за телефонни разговори със свободни ръце се свързва автоматично, когато използвате Android Auto.
- SUZUKI MOTOR CORPORATION НЕ НОСИ ОТГОВОРНОСТ ЗА ПРИЛОЖЕНИЯ НА ТРЕТИ СТРАНИ (НЕ ОТ SUZUKI MOTOR CORPORATION) И ЗА СЪДЪРЖАНИЕ, ВКЛЮЧИТЕЛНО И ВСЯКАКВИ НЕТОЧНОСТИ ИЛИ НЕПЪЛНА ИНФОРМАЦИЯ.

Стартиране на функцията за гласово разпознаване

Android Auto позволява гласови операции с помощта на функцията за гласово разпознаване. Стартирането на функцията за гласово разпознаване прави шофирането по-безопасно. Използвайте един от следните методи, за да стартирате функцията за гласово разпознаване.

- Докоснете  на екрана на Android Auto.
- Натиснете и задръжте бутона за гласов контрол върху волана.



БЕЛЕЖКА

- Това, което може да се прави с Android Auto, може да се промени с актуализацията на операционната система на Android устройството или на приложението Android Auto.
- Когато е свързано Android устройство и стартира Android Auto, всеки свързан преди това чрез Bluetooth смартфон (различен от свързаното към момента Android устройство) бива разкачен.
- Дори след като връзката с устройството на Android е прекъсната и сте излезли от Android Auto, Bluetooth връзката за свободни ръце между устройството и устройството на Android бива запазена.
- В зависимост от устройството и операционната система, може да няма възможност да използвате Android Auto или работата му може да бъде нестабилна.

Настройка



■ Настройка на устройството на Android

Изтеглете приложението Android Auto от Google Play™ и го инсталирайте на вашето устройство с Android.

За повече информация вижте Помощ за Android Auto (<http://support.google.com/androidauto>).

■ Настройка на устройството

Включете функцията Android Auto.

1. Докоснете  (бутон HOME) →  (Настройки) → [Настройки за свързване на смартфон] в този ред.
2. Докоснете [Android Auto], за да го включите [ON].

Свързване

1. Свържете това устройство и устройството на Android с USB кабел за пренос на данни.

- Показва се екранът на Android Auto.
- При свързване иконата на Android Auto се показва на екрана HOME и на екрана на AV менюто.



БЕЛЕЖКА

- Само при свързване за първи път, трябва да приемете съдържанието, показано на смартфона, като изберете съответните бутони на смартфона.
- Ако екранът не се промени на екрана на Android Auto, докоснете  на екран HOME или [Android Auto] на екрана на AV менюто, за да смените екрана.

Гласови операции

Можете да управлявате телефона или аудионо чрез гласови операции. В модел с функция за навигация можете да използвате и гласови команди за търсене на дестинации и задаване на маршрути.



БЕЛЕЖКА

- Гласовите операции не са възможни при някои езикови настройки.

Използване на гласови операции

Натиснете за кратко превключвателя на волана Speak/Phone или превключвателя Speak за изкарване на екрана VR Portal.

Когато чуете звук от сигнал, говорете според инструкциите от показаните команди.

Вижте "Бутони на волана" (стр. 7) за подробности относно бутоните.





БЕЛЕЖКА

- За да използвате функцията за гласово разпознаване на Apple CarPlay или Android Auto, натиснете и задръжте бутона Speak/Phone на волана или бутона Speak.
- Ако Apple CarPlay е свързан, стартирайте Siri на вашия iPhone.
- Ако Android Auto е свързано, стартирайте Google Assistant в Android Auto.

■ Спиране на гласовите операции

Извършете една от следните операции.

- Докоснете  на това устройство.
- Докоснете и задръжте  на това устройство.
- Кажете „Cancel“.
- Натиснете и задръжте бутона Speak/Phone на волана или бутона Speak.

Команди за гласово разпознаване

Изговорете текста, показан на екрана за гласовото разпознаване.

Следните команди обаче не се появяват екрана.

Име на командата	Операции
Помощ	• Чете командата, съответстваща на екрана.
Обратно *Не е наличен на екрана VR Portal.	• Връща се към предишния команден екран.
Отмяна	• Отменя гласови операции.





БЕЛЕЖКА

- Някои команди не са налични, ако Apple CarPlay или Android Auto са свързани.

Системни настройки

Направете общите настройки за устройството в менюто [Системни настройки].

Елемент	Описание
Настройки на дисплея	
Управление на дисплея	Задайте яркостта на екрана в дневния и нощния режим в диапазона от 1 до 20. Колкото по-голяма е стойността, толкова по-ярък ще бъде екранът. [+] увеличава яркостта, а [-] намалява яркостта. Докоснете и задръжте, за да промените стойността без прекъсване.
Дневен/нощен режим	<ul style="list-style-type: none">• [Автоматично]: Когато светлините на автомобила са включени, екранът автоматично превключва на яркост за нощен режим. Когато светлините са изключени, той автоматично преминава към яркостта на дневния режим.• [Ден]: Яркостта на екрана винаги е фиксирана към дневен режим.• [Нощ]: Яркостта на екрана винаги е фиксирана към нощен режим.  БЕЛЕЖКА <ul style="list-style-type: none">• Ако яркостта на таблото е настроена на максимална, яркостта на екрана на това устройство е фиксирана към яркостта на дневния режим, дори ако е избрано [Автоматично]. Вижте ръководството за употреба за това как да промените яркостта на арматурното табло.
Начален екран AV позиция	<ul style="list-style-type: none">• [От страната на водача]: Показания от страната на предната седалка за водача.• [От страната на пътника]: Показания от страната на предната пасажерска седалка.
Настройки за силата на звука	
Бипване	[ON] или [OFF]
Гласови указания	[ON] или [OFF]
Силата на звука на гласовите указания	[+] увеличава силата на звука, а [-] намалява силата на звука. Докоснете и задръжте, за да промените стойността без прекъсване.
Силата на звука от телефона	[+] увеличава силата на звука, а [-] намалява силата на звука. Докоснете и задръжте, за да промените стойността без прекъсване.
Сила на звука на мелодията за звънене	[+] увеличава силата на звука, а [-] намалява силата на звука. Докоснете и задръжте, за да промените стойността без прекъсване.
Сила на звука при гласово разпознаване	[+] увеличава силата на звука, а [-] намалява силата на звука. Докоснете и задръжте, за да промените стойността без прекъсване.
Намалете силата на звука от AV при глас за насочване	Регулирайте силата на звука от AV източника, който слушате, когато се възпроизведат гласови указания. <ul style="list-style-type: none">• [Силно намаляване]: Силно намаляване на силата на звука от AV източника.• [Слабо намаляване]: Слабо намаляване на силата на звука от AV източника.• [OFF]: Няма намаляване силата на звука от AV източника.
Регулиране силата на звука от AV източника на екрана камерата (Само когато камерата е задействана)	[ON] или [OFF]

Елемент	Описание
<p>Регулиране силата на звука в зависимост от скоростта</p>	<p>Задава чувствителността на автоматичното регулиране силата на звука в зависимост от скоростта на автомобила. [Ниво 3], [Ниво 2], [Ниво 1]: Колкото по-високо е нивото, толкова по-висока е чувствителността. [OFF]: Силата на звука не се регулира според скоростта на автомобила.</p>
<p>Видео за забавление на задните седалки (Само когато е свързана система за развлечение на задната седалка)</p>	<p>[ON] или [OFF]</p>
<p>Настройки за свързване на смартфона</p>	
<p>Android Auto [ON] или [OFF]</p>	<p>[ON] или [OFF]</p>
<p>Apple CarPlay списък с устройства</p>	<p>Показване на списъка с Apple CarPlay устройства.</p>
<p>Настройки за бърз достъп</p>	<p>Изберете и настройте функцията, зададена при докосване  (бутон Favourites/Предпочитани). *Ако бутонът за предпочитани (Favourites) не е настроен, докоснете  (бутон Favourites/Предпочитани), за да зададете предпочитаната функция.</p>
<p>Превключване темата на екрана</p>	<p>Задайте тема за екрана на устройството.</p>
<p>Настройка на PIN за сигурност</p>	<ul style="list-style-type: none"> • [ON]: Въведете произволен четирицифрен код два пъти. • [OFF]: Въведете зададения код за защита. <p>След като кодът за сигурност е зададен, системата ви подканва да въведете кода за сигурност, когато използвате устройството след вадене или смяна на батерията. Устройството не може да се използва, освен ако не бъде въведен правилният код за сигурност. Въпреки това са възможни следните операции.</p> <ul style="list-style-type: none"> • Дисплей с изображението на 360-градусовата камера • Изкарване на изображение от камерата, когато скоростният лост отиде в позиция за заден ход (R) <p>* Пазете записан зададения код за сигурност, за да не го забравите.</p>
<p>Заклучване на клавиатурата при шофиране</p>	<ul style="list-style-type: none"> • [ON]: Ограничаване на операциите с клавиатурата и показването на изображения по време на шофиране. • [ИЗКЛ.]: Ограничаване само показването на изображение по време на шофиране.
<p>Езикови настройки</p>	<p>Превключете езика.</p>

Елемент	Описание
Настройки на часовника	
Формат на датата	Задайте формата за показване на датата.
Формат на часа	Задайте формата за показване на часа.
Регулиране на времето	Текущото време се показва на базата на информация за GPS сателит, но може да се регулира ръчно.
Часова зона	Изберете часовата зона.
Настройки за лятно часово време	
Тип лятно часово време	<ul style="list-style-type: none"> • [Автоматично]: Получава информация за часовата зона и часовата разлика, съответстваща на позицията на автомобила, и коригира часа съответно. • [Ръчно]: Изберете в "Лятно часово време" и "Коригиране на лятно часово време", за да регулирате часа ръчно. <p>* Може да се настрои само за модели с функция за навигация.</p>
Лятно часово време	<ul style="list-style-type: none"> • [ON]: Настройте часа според зададената часова разлика. • [ИЗКЛ.]: Не настройвайте времето по часовата разлика. <p>* Това не може да бъде избрано, ако [Auto] е зададено в „Тип лятно време“.</p>
Коригиране на лятното часово време	Задайте стойността за настройка на времето. * Това не може да бъде избрано, ако [Auto] е зададено в „Тип лятно време“.
Ръчни настройки на времето	Настройте ръчно часа и минутите на зададеното време. Изберете [hr] и [min] , за да промените текущото време, и докоснете [OK] . Докоснете [Нулиране] , за да се върнете към времето, базирано на GPS сателитна информация.
Показване на часовника по време на видео екран	[ON] или [OFF]
Нулиране	
Нулиране на данните за обучение на сензора	3D хибридният сензор в модула разпознава условията на шофиране (дистанция/посока/наклон (3D)) и ги „заучава“. Придобитите резултати се съхраняват във вградената сензорна памет на устройството и точността на позиционирането на се подобрява, колкото повече пътувания направите...„Обучението“ на сензора трябва да бъде нулирано в следните случаи: <ul style="list-style-type: none"> • След смяна на позицията на монтаж или ъгъл на главното устройство или прехвърляне на модула в друг автомобил • Когато позиционирането стане прекалено точно • Ако грешките в дистанцията не бъдат коригирани известно време след смяната на гумите <p>* Може да се настрои само за модели с функция за навигация.</p>
Нулиране на уреда до фабричните настройки	Изтрийте всички настройки и върнете устройството към фабричните настройки по подразбиране.
Информация за уреда	Покажете серийния номер на устройството и версията на софтуера и т.н. и задайте актуализацията на софтуера.
Лиценз за софтуер с отворен код	Показва информация за лиценза за софтуера с отворен код/.

Настройки за навигация (Налично само за модели с функция за навигация)

Направете настройки, свързани с навигацията, в [\[Настройки за навигация\]](#).

Елемент	Описание
Състояние на маршрута	<ul style="list-style-type: none">• [Препоръка]: Дайте приоритет на най-ранния час на пристигане.• [Кратко]: Дайте приоритет на най-късото разстояние.• [Главен път]: Дайте приоритет на главните пътища.
Опции за маршрут	
Магистрала	<ul style="list-style-type: none">• [Използване]: Използвайте магистрала, ако е необходимо.• [Минимизиране]: Избягвайте магистрала.
Формат на часа	<ul style="list-style-type: none">• [Използване]: Използвайте платени пътища, ако е необходимо.• [Минимизиране]: Избягвайте платените пътища.
Ферибот	<ul style="list-style-type: none">• [Използване]: Използвайте фериботи, ако е необходимо.• [Минимизиране]: Избягвайте фериботите.• [Приоритет]: Дайте приоритет на фериботите.
Транспорт с влакове	<ul style="list-style-type: none">• [Използване]: Използвайте автомобилни влакове, ако е необходимо.• [Минимизиране]: Избягвайте автомобилните влакове.
Неасфалтиран път	<ul style="list-style-type: none">• [Използване]: Използвайте неасфалтирани пътища, ако е необходимо.• [Минимизиране]: Избягвайте неасфалтирани пътища.
Винетен път	<ul style="list-style-type: none">• [Използване]: Използвайте винетни пътища, ако е необходимо.• [Минимизиране]: Избягвайте винетни пътища.
Сезонен път	<ul style="list-style-type: none">• [Използване]: Използвайте сезонни пътища, ако е необходимо.• [Минимизиране]: Избягвайте сезонни пътища.
NOV лента	<ul style="list-style-type: none">• [Използване]: Използвайте NOV ленти, ако е необходимо.• [Минимизиране]: Избягвайте NOV ленти.
Задръстване	<ul style="list-style-type: none">• [Съблюдаване]: Вземете под внимание информацията за трафика.• [Игнориране]: Игнориране на информацията за трафика. <p>* Предлага се само в някои региони.</p>
Навигирайте въз основа на изучаване на маршрут	[Съблюдаване] или [Игнориране]
Времево ограничение	[Съблюдаване] или [Игнориране]

Елемент	Описание
DRG (динамично насочване по маршрут)	[ON] или [OFF] * Предлага се само в някои региони.
Режим DRG	Задайте дали да изберете ръчно маршрута или автоматично да стартирате напътствията за новия маршрут, когато бъде предоставен нов маршрут чрез динамично водене по маршрута. [Ръчно] или [Автоматично] * Може да се настрои, ако DRG (динамично водене по маршрут) е [ON] . * Предлага се само в някои региони.
Изберете маршрут без операция от DRG	Задайте кой маршрут да изберете автоматично, ако екранът за избор на маршрут не е докоснат за определено време, когато е осигурено динамично насочване по маршрута. [Текущ маршрут] или [Нов маршрут] * Може да се настрои, ако режимът DRG е [Ръчен] . * Предлага се само в някои региони.
Скорост за ETA (местни пътища)	Задайте референтната скорост за изчисляване на очакваното време на пристигане. Когато настройката [Единица за измерване] е [км] • [Препоръка]: Устройството взема предвид маршрута, за да изчисли автоматично зададената скорост. • [20 км/ч], [30 км/ч], [40 км/ч], [50 км/ч], [60 км/ч], [70 км/ч], [80 км/ч], [90 км/ч]: Изчислете с избраната скорост. Когато настройката [Единица за измерване] е [миля] • [Препоръка]: Устройството взема предвид маршрута, за да изчисли автоматично зададената скорост. • [10 mph], [20 mph], [30 mph], [40 mph], [50 mph], [60 mph]: Изчислете с избраната скорост.
Скорост за ETA (магистрала/платени пътища)	Задайте референтната скорост за изчисляване на очакваното време на пристигане. Когато настройката [Единица за измерване] е [км] • [Препоръка]: Устройството взема предвид маршрута, за да изчисли автоматично зададената скорост. • [60 км/ч], [70 км/ч], [80 км/ч], [90 км/ч], [100 км/ч], [110 км/ч], [120 км/ч], [130 км/ч]: Изчислете с избраната скорост. Когато настройката [Единица за измерване] е [миля] • [Препоръка]: Устройството взема предвид маршрута, за да изчисли автоматично зададената скорост. • [30 mph], [40 mph], [50 mph], [60 mph], [70 mph], [80 mph]: Изчислете с избраната скорост.
Зона за блокиране	Задайте зона, която да избягвате при търсене на маршрут. <i>Вижте „Настройка на блокирани зони“ (стр. 20)</i>
Показване на увеличена точка за насочване	Задайте дали да разширите показаната област за насочване, когато се приближавате до точка за насочване, когато е в ход насочването по маршрута. [ON] или [OFF] * Ако Показване на илюстрация на направляваща точка е [ON] , на дисплея на илюстрацията се дава приоритет, ако илюстрационните данни се съхраняват за ориентировъчна точка.
Показване на илюстрация на точката за насочване	Задайте дали да се показва илюстрация на зоната за водене, когато се приближавате до точка за насочване, когато насочването по маршрута е в прогрес. [ON] или [OFF] * Показва се само когато илюстрационните данни са съхранени за насочващата точка.

Елемент	Описание
Автоматично увеличение	Задайте дали да промените автоматично мащаба на показване на картата между 50 m и 500 m, така че да се появи следващата точка за насочване на картата по време на насочване по маршрута. [ON] или [OFF]
Показване на списък с указания по маршрута	Задайте дали да се показва автоматично информация като завои и пътни възли по маршрута по време на насочване по маршрута. [ON] или [OFF]
Покажете указателни знаци за разклонения за магистрала	Задайте дали да се показват указателни знаци в точките за разклоняване, докато шофирате по магистрала без насочване по маршрута. [ON] или [OFF]
Насоки за държавните граници	Задайте дали да получавате гласови насоки, за да уведомите, че сте преминали национална граница. [ON] или [OFF]
Насоки за точки на сливане	Задайте дали да получавате гласови указания при приближаване до точка на сливане, когато шофирате по платен път. [ON] или [OFF]
Указания за знаци за спиране	<ul style="list-style-type: none"> • [Дисплей и звук]: Показване на икони за насочване на временна позиция за спиране. Звучи звуков ефект. • [Дисплей]: Показване на икони за насочване на временна позиция за спиране. Няма звуков ефект. • [OFF]: Не показвайте икони за насочване на временна позиция за спиране. Няма звуков ефект. <p>* Показват се до три икони за насочване на позицията за временно спиране в ред на близост до вашия автомобил. * <i>Предлага се само в някои региони.</i></p>
Предупреждение за училищна зона	Задайте дали да получавате гласови напътствия, когато се приближавате до училищна зона. [ON] или [OFF]
Прекъсване на AV екран с насоки	<ul style="list-style-type: none"> • [Покажи точка за насочване]: Прекъсване с увеличен дисплей на точката за насочване. • [Динамично насочване по маршрута]: Прекъсване с дисплей за динамично насочване по маршрут. <p>* <i>Предлага се само в някои региони</i></p>

Настройки на картата (Налично само за модели с функция за навигация)





Направете настройки, свързани с картата в **[Настройки на картата]**.

Елемент	Описание
Тип карта	Задайте как да се показва картата при превключване към екрана на картата.
Мерна единица	Задайте мерните единици, показани на уреда.
Ден/нощен дисплей	<ul style="list-style-type: none">• [Автоматично]: Когато светлините на автомобила са включени, екранът автоматично превключва на цвят за нощен режим. Когато светлините са изключени, той автоматично превключва на цвят за дневен режим.• [Ден]: Винаги се показва в цвят на дневния режим.• [Нощ]: Винаги се показва в цвят нощен режим.  БЕЛЕЖКА <ul style="list-style-type: none">• Ако яркостта на инструменталния панел е настроена на максимална, цветът на картата се фиксира към цвета на дневния режим, дори ако е избрано [Auto]. Вижте ръководството за това как да промените яркостта на арматурното табло.
Показване на дневника за пътуване	[ON] или [OFF]
Условия за изтриване на дневника за пътуване	<ul style="list-style-type: none">• [Around Home]: Когато двигателят е изключен близо до дома.• [Изключване]: Когато двигателят е изключен.• [OFF]: Дневникът на пътуването не се изтрива.
Показване на посоката към дестинацията	[ON] или [OFF]
Показване на икони на POI	Задайте дали да се показват икони на POI, като например магазини и бензиностанции. [ON] или [OFF] Задайте на [ON] , за да изберете и зададете какви POI да се показват от категории.
Мащаб за показване на икони на POI	Когато единицата за разстояние е настроена на [km] <ul style="list-style-type: none">• [100m мащаб или по-малък], [200m мащаб или по-малък], [500m мащаб или по-малък], [1km мащаб или по-малък]: Показване на POI икони в зададения мащаб. Когато единицата за разстояние е настроена на [mile] <ul style="list-style-type: none">• [100yd мащаб или по-малък], [200yd мащаб или по-малък], [1/4mi мащаб или по-малък], [1/2mi мащаб или по-малък]: Показване на POI икони в зададения мащаб.
Показване на опростени икони за предпочитани	Когато единицата за разстояние е настроена на [km] <ul style="list-style-type: none">• [500m мащаб или по-голям], [1km мащаб или по-голям], [2km мащаб или по-голям]: Показване на опростени любими икони в зададения мащаб. [ИЗКЛ.] : Не показвайте опростени икони за предпочитани. Когато единицата за разстояние е настроена на [mile] <ul style="list-style-type: none">• [1/4 mi scale или по-голямо], [1/2 mi scale или по-голямо], [1 mi scale или по-голямо]: Показване на опростени любими икони в зададения мащаб. [ИЗКЛ.] : Не показвайте опростени икони за предпочитани.

Елемент	Описание
Показване на 3D ориентири	Задайте дали да се показват ориентири като 3D POI икони. [ON] или [OFF]
Показване на 3D сгради	Задайте дали да се показват основните сгради в 3D. [ON] или [OFF]
Покажи ограничение на скоростта	Задайте дали да се показва ограничението на скоростта, ако по пътя има ограничения. [ON] или [OFF] *При някои картографски данни те може да се различават от действителните ограничения на скоростта.
Покажете пътен знак за еднопосочно движение в мащаб 100 метра или Показване на пътен знак за еднопосочно движение в 100-ярдов мащаб	Задайте дали да се показват еднопосочни икони на екрана на картата, когато мащабът за показване на картата е настроен на 100 m/100 yd. [ON] или [OFF] * Иконите за еднопосочен път винаги се показват в мащаб 50 m/50 yd или по-долу.
Показване на местоположения с потенциални опасности наблизо	Показване  на места, с потенциални опасности на екрана на картата и задаване дали да се предоставят гласови указания. • [ВКЛ.]: Показване на места с потенциална опасност и подаване на гласови указания. • [ИЗКЛ.]: Не се показват местоположения с потенциални опасности и не се дават гласови указания. * Гласовите указания се предоставят само когато е в ход насочването по маршрута.
Показване на информация за задръствания	• [Автомагистрала, пътища с винетка/местни пътища]: Показва информация за задръстванията по магистрала, пътища с винетка и местни пътища. • [Само по магистрала]: Показва информация за задръстванията само по магистралите. • [Само път с винетка]: Показва информация за задръствания само на платени пътища. • [Само местен път]: Показва информация за задръствания само по местни пътища. • [Не показвай]: Не показвайте информация за задръстванията. * Предлага се само в някои региони.
Показване на индикаторни линии за задръстване	Задайте дали да се показва цветно запълване на пътища със задръствания. [ON] или [OFF] * Предлага се само в някои региони.
Показване на индикаторни линии за участъци без задръствания	Задайте дали да се показва цветно запълване на пътища без задръствания. [ON] или [OFF] * Предлага се само в някои региони.
Показване на информация за ограниченията на трафика	Задайте дали да се показват икони за информация за трафика и секции за контрол на трафика на картата. [ON] или [OFF] * Предлага се само в някои региони.
Показване на информация за паркинг	Задайте дали да се показват икони, показващи наличността на паркинги на екрана на картата. [ON] или [OFF] * Предлага се само в някои региони.
Регулиране на позицията на автомобила	Ако позицията на превозното средство на екрана за позиция на превозното средство или екрана по време на шофиране се различава от правилната позиция, тя може да бъде коригирана.

Настройки за аудио и видео

Направете аудио и видео настройките в менюто **[AV настройки]**.

Елемент	Описание
Настройки на звука	
Fader/Balance	Регулирайте баланса на силата на звука отпред/отзад/ляво/дясно. Докоснете операционната зона, за да регулирате баланса отпред/отзад/ляво/дясно. Балансът/фейдерът може да се регулира в диапазона от 0 до 25. Като алтернатива, докоснете  /  /  /  , за да регулирате стойностите.
Предварителни настройки на еквалайзера	Изберете кривата на еквалайзера от шест фабрични криви и една персонализирана настройка. [Плоска] : Няма корекция на звука. Използвайте тази настройка, за да проверите ефекта на еква-лайзера, като превключвате последователно между тази настройка и зададената крива на еквалайзера. [Рок] , [Класика] , [Поп] , [Джаз] , [Хип-хоп] : Задайте еквалайзера, за да съответства на всеки жанр. Задайте всяко ниво на ефект от ниво 1 до ниво 5. [По избор] : Изберете желаната честота и регулирайте нивото. Проследете зоната на честотната лента с пръст, за да регулирате нивото.
Компресиран източник на звук корекция	<ul style="list-style-type: none">• [Режим 2]: Корекция на музика с висока степен на компресия.• [Режим 1]: Корекция на музика с ниска степен на компресия.• [OFF]: Няма корекция или възстановяване на компресирания източник на звук.
Настройки на радиото	
* Тези настройки се показват само при модели, които поддържат система за радио данни (RDS) и цифрово радио (DAB).	
Съобщения за трафика (TA)	Задайте дали информацията за трафика да се показва автоматично. [ON] или [OFF]
Покажи радиотекст	Задайте дали да се показват радиотекстовите данни, излъчвани от RDS станцията. [ON] или [OFF]
Алтернативна честота (AF)	Задайте дали автоматично да търсите и превключвате към друга излъчваща станция в същата мрежа, която излъчва по-силен сигнал, ако приемането на станцията, която се приема в момента, отслабне или възникне друг проблем. [ON] или [OFF]
Регионални програми	Задайте дали да ограничите станциите до същата зона като излъчващата станция, която се приема в момента, когато превключвате честотата с помощта на AF (алтернативни честоти). [ON] или [OFF]
RDS PTY филтър за категории	Активирани на филтъра за RDS PTY категории : Задайте всички категории на OFF. <ul style="list-style-type: none">• [ON]: Търсете само честотите в категории, които са настроени на ВКЛ.• [OFF]: Търсене на всички честоти, независимо от категорията. * Категориите, които не могат да бъдат придобити, не се показват.

Елемент	Описание
Показване на допълнителна информация за DAB	Задайте дали да се показва текстова информация, получена от излъчващата станция. [ON] или [OFF]
DAB-FM връзка	Задайте дали автоматично да търсите и превключвате към RDS излъчваща станция, която излъчва същата програма, ако приемането на станцията, която се приема в момента, става слабо. [ON] или [OFF]
DAB-DAB връзка	Задайте дали автоматично да търсите и превключвате към друг ансамбъл, който поддържа същите компоненти на услугата, ако приемането на станцията, която се приема в момента, става слабо. [ON] или [OFF]
DAB PTY филтър за категории	Активиране на филтъра за категории DAB PTY <ul style="list-style-type: none"> • [ON]: Търсете само честотите в категории, които са настроени на ВКЛ. • [OFF]: Търсене на всички честоти, независимо от категорията. * Категориите, които не могат да бъдат придобити, не се показват.
Контрол на USB видео дисплея	Задайте яркостта, контраста, нюанса и цветовата температура на дисплея за възпроизвеждане на USB видео

Настройки за Bluetooth®/Wi-Fi

Направете настройки, свързани с Bluetooth и Wi-Fi, в менюто **[Wireless settings]**.

Елемент	Описание
Bluetooth	Задайте дали да използвате функцията Bluetooth. [ON] или [OFF]
Bluetooth настройки	Сдвояване и настройка на Bluetooth устройства.
Регистриране/Изтриване на устройства	Сдвояване или изтриване на Bluetooth устройство. <i>Вижте „Свързване към Bluetooth-съвместимо устройство“ (стр. 53)</i>
Търсене от телефона	Използвайте тази настройка, когато търсите и сдвоявате устройството от Bluetooth устройството.
Автоматична връзка	Задайте дали да се свързва автоматично с предишно свързаното Bluetooth устройство, когато устройството стартира. [ON] или [OFF]
PIN код	Задайте PIN кода на устройството.
Име на устройството	Задайте името на устройството на устройството.
Настройки на телефона	<ul style="list-style-type: none">• Изтеглете хронологията на повикванията Заредете ръчно хронологията на входящи/изходящи повиквания от свързания мобилен телефон. <ul style="list-style-type: none">• Изтриване на историята на обажданията Изтрийте заредената история на входящи/изходящи повиквания. <ul style="list-style-type: none">* История на входящи/изходящи повиквания, запазена в свързания мобилен телефон, не се изтрива. <ul style="list-style-type: none">• Автоматично изтегляне на телефонен указател/история на обажданията Автоматично зареждане на телефонния указател и хронологията на входящи/изходящи повиквания, когато мобилният телефон е свързан. [ON] или [OFF] : <ul style="list-style-type: none">• Ред на сортиране на телефонния указател Задайте реда на телефонния указател на [First name, Last name] или [Last name, First name] . <ul style="list-style-type: none">• Уведомяване за входящо текстово съобщение Задайте известия за входящи SMS съобщения на мобилния телефон. <ul style="list-style-type: none">- [Режим 1]: Покажете изскачащ прозорец и автоматично прочетете съобщението на глас.- [Режим 2]: Показва изскачащ прозорец.- [ИЗКЛ.]: Няма известия за входящи SMS съобщения. <ul style="list-style-type: none">• Редактиране на текстовото съобщение за отговор Отговорното SMS съобщение може да бъде редактирано. Докоснете съобщението и го редактирайте. Докоснете [Нулиране] , за да нулирате настройките. <ul style="list-style-type: none">* Настройките по подразбиране също се възстановяват, когато всички съобщения бъдат изтрити и въвеждането приключи.
Wi-Fi	Задайте дали да използвате Wi-Fi функцията. [ON] или [OFF]

Настройки на превозното средство

Направете настройки, свързани с превозното средство в менюто [Настройки на превозното средство].

* Показаните елементи за настройка се различават в зависимост от модела на автомобила.

Елемент	Описание
Предупредителна информация за превозното средство	
Предупредителна информация	Задайте дали да се показва известие, когато възникне грешка в автомобила. [ON] или [OFF]
Отворена врата	Задайте дали да се показва известие, когато вратата е отворена. [ON] или [OFF]
Ръчна спирачка	Задайте дали да се показва известие, когато възникне грешка в спирачната система. [ON] или [OFF]
Незакочан предпазен колан	Задайте дали да се показва известие, когато предпазният колан не е закопчан правилно. [ON] или [OFF]
Заледени пътища	Задайте дали да се показва известие, когато пътят е заледен. [ON] или [OFF]
Ниско ниво на заряд на батерията за дистанционното	Задайте дали да се показва известие, когато батерията на безжичния ключ на автомобила е изтощена. [ON] или [OFF] * В зависимост от спецификациите на превозното средство, уведомителните съобщения може да не се показват, дори ако тази настройка е [ON].
Ниско ниво на горивото	Задайте дали да се показва известие, когато оставащото ниво на гориво е ниско. [ON] или [OFF]
Ниско налягане в гумите	Задайте дали да се показва, когато налягането на въздуха в гумите падне. [ON] или [OFF]
Персонализиране на автомобила	
Защита от кражба	Задайте режима на функцията против кражба.
Светлина в пространството за крака	Настройте блокировката за осветление на крака.
Отключване на вратата	Задайте операцията за заключване и отключване на вратата за съответната седалка.
Зумер за заключване на вратата	Задайте дали външният зумер за заключване на вратата да звучи. [ON] или [OFF]
Режим A/C при спиране на празен ход	Задайте приоритетния режим при шофиране.
Мигач с едно докосване	Задайте дали пътепоказателите мигат, когато воланът се завърти леко в посока на смяна на лентата.

Свързване към съвместимо с Bluetooth устройство

Можете да свържете съвместимо с Bluetooth устройство, като мобилен телефон, iPhone или смартфон към това устройство, за да възпроизведете музика от това устройство или да осъществявате входящи или изходящи хендсфри телефонни обаждания.



ЗАБЕЛЕЖКА

- Вижте уебсайта за най-актуалната информация на устройствата, които могат да бъдат свързани.

Настройване на устройството в режим на готовност и сдвояване на съвместимо с Bluetooth устройство

1. Включете функцията Bluetooth на съвместимо с Bluetooth устройство.
2. Докоснете (бутон HOME) → (Настройки) → (Раздел) в този ред.
3. Докоснете [Bluetooth настройки].
4. Докоснете [Гърсене от телефона].
5. Свържете се с това устройство от съвместимо с Bluetooth устройство.
 - Потърсете името на това устройство от съвместимо с Bluetooth устройство и го свържете.
6. Докоснете [Да].
 - За някои съвместими с Bluetooth устройства е необходимо да потвърдите паролата, показана на устройството.
 - Когато сдвояването приключи, екранът за избор на профил се показва.



БЕЛЕЖКА

- Когато бъде регистрирано съвместимо с Apple CarPlay устройство, съобщение, потвърждаващо дали да бъде стартиран Apple CarPlay се

показва в края на процедурата по регистрация. Докоснете [Да], за да стартирате връзка посредством Apple CarPlay.

- Името на устройството и PIN кодът могат да се променят.
- Докоснете [PIN код] или [Име на устройство] и следвайте процедурата.
- Могат да бъдат сдвоени до 10 съвместими с Bluetooth устройства. За сдвояване на ново съвместимо с Bluetooth устройство, когато 10 устройства вече са сдвоени, първо изтрийте едно от сдвоените Bluetooth устройства.

7. Докоснете полетата за отметка за функциите, които искате да използвате.

Телефон:

Задайте настройката, за да използвате хендсфри функцията на устройството.

Телефон + SMS:

Задайте настройката, за да провеждате разговори с хендсфри функцията на устройството. Също така задайте настройката, за да използвате функцията за отговор на SMS съобщение или функцията за известяване чрез SMS съобщение с устройството.

Музика:

Задайте устройството като Bluetooth аудио устройство.

Приложение за смартфон:

Задайте настройката, за да използвате устройството като устройство, което използва приложението за смартфон NaviBridge.

8. Докоснете [OK].



БЕЛЕЖКА

- [Телефон] и [Телефон + SMS] не могат да се използват по едно и също време.

■ Състояние на връзката и профил

Икони за връзка

Икони на профили

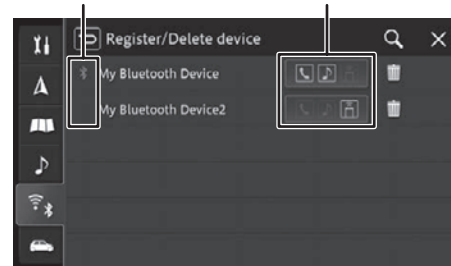

Икони на профили



Икона	Описание
	Телефон
	Телефон + SMS
	Музика
	Приложение за смартфон



ЗАБЕЛЕЖКА



- Когато профилът е свързан, той се показва в синьо. Ако профил е бил свързан в минал момент, но вече не е свързан, се показва в бяло.

Икони за връзка

Икона	Описание
	Показва се, когато е свързан Bluetooth.
	Ако Apple CarPlay е свързан, той се показва в зелено. Ако в профила е избрано Apple CarPlay но Apple CarPlay и Bluetooth не са свързани, се показва в сиво.

Превключване на Bluetooth използвано устройство

Ако има две или повече Bluetooth-съвместими устройства, сдвоени с това устройство, използвайте следната процедура за превключете устройството, което ще използвате.

1. Включете функцията Bluetooth на Bluetooth-съвместимо устройство.
2. Докоснете  (бутон HOME) →  (Настройки) →  (Раздел) в този ред.
3. Докоснете [Bluetooth настройки].
4. Докоснете [Регистриране/Изтриване на устройства].
5. Докоснете Bluetooth устройството, към което искате преминете.
6. Докоснете квадратчетата за отметка за функциите, които искате да използвате.
7. Докоснете [OK].



БЕЛЕЖКА

• Когато съвместимото с Bluetooth устройство, което в момента е включено, бъде сменено, информацията за устройството като хронология на входящи/изходящи повиквания, също се превключва автоматично.



Настройване на сдвоено Bluetooth устройство

Задайте профила за връзка за Bluetooth устройство, сдвоено с това устройство и задайте какви функции да използва.



БЕЛЕЖКА

• Профилите [Music] и [Smartphone App] са сдвоени и свързани с Bluetooth-съвместим устройство отделно от [Phone] и [Phone + SMS] профили.
• Ако същият профил вече е свързан за друго Bluetooth устройство, изключете съществуващия профил и свържете профила за новото избрано Bluetooth устройство.

1. Включете функцията Bluetooth на Bluetooth-съвместимо устройство.
2. Докоснете  (бутон HOME) →  (Настройки) →  (Раздел) в този ред.
3. Докоснете [Bluetooth настройки].
4. Докоснете [Регистриране/Изтриване на устройства].
5. Докоснете Bluetooth устройството, което искате да свържете.
6. Докоснете квадратчетата за отметка за функциите, които искате да използвате.
7. Докоснете [OK].







БЕЛЕЖКА

• Други профили не могат да бъдат избрани, ако е избран [Apple CarPlay].
• Ако всички квадратчета са премахнати, Bluetooth устройството е изключено.

Изтриване на сдвоено Bluetooth устройство

Можете да изтриете информацията за сдвоено Bluetooth-съвместимо устройство.

1. Докоснете  (бутон HOME) →  (Настройки) →  (Раздел) в този ред.
2. Докоснете [Bluetooth настройки].
3. Докоснете [Регистриране/Изтриване на устройства].
4. Докоснете  за Bluetooth устройството, което вие искате да изтриете.
5. Докоснете [Да].

Камера за обратно виждане

Свържете камерата за обратно виждане към устройството, за да изкарате изображения зад задната част на автомобила. За подробности вижте ръководството за употреба.



ВНИМАНИЕ

Когато регулирате качеството на изображението, правете това на безопасно място, където няма нищо близо до автомобила. Неспазването на това указание може да доведе до неочакван инцидент.

Изкарване на видео

Когато лостът на трансмисията бъде преместен в позиция за заден ход (R), изображението се превключва на задното.



БЕЛЕЖКА

- Ако автомобилът отчете приближаващ обект, докато се показва изображение, на изображението светва предупредителен индикатор.

Предупредителен индикатор



Регулиране качеството на изображението

Докоснете екрана, показващ изображението, за да настроите качеството на изображението.



Бутон	Описание
Водещи линии	Водещите линии биват показвани или скривани при всяко докосване.
Яркост	Докоснете [-], за да направите екрана по-тъмен, или докоснете [+], за да направите екрана по-ярък. (Настройката по подразбиране е 20)

Наситеност	Докоснете (червено), за да направите цветовете по-топли, или докоснете (синьо), за да направите цветовете по-студени. (Настройката по подразбиране е 00)
Контраст	Докоснете [-], за да намалите разликата между черно и бяло или докоснете [+], за да увеличите разликата между черно и бяло. (Настройката по подразбиране е 00)
Цветна температура	Докоснете (червено), за да направите цветовете по-топли, или докоснете (синьо), за да направите цветовете по-студени. (Настройката по подразбиране е 00)

Камера за 360-градусов обзор

Показва видеоизображение, заснето с четири камери, за да получите изглед, който изглежда така, сякаш видеото е заснето директно над автомобила, така че да можете да проверите случ-ващото се около автомобила. За подробности вжте ръководството за употреба.

ВНИМАНИЕ Когато регулирате качеството на изображението, правете това на безопасно място, на което ня-ма нищо близо до автомобила. Неспазването на това изискване може да доведе до неочакван инцидент.

Изкарване на видеоизображението

Натиснете бутона на 360-градусовата камера или изберете задна предавка (R) със скоростния лост, за да превключите към 360-градусов изглед дисплея на камерата в зависимост от позицията на скоростния лост.



Регулиране на качеството на изображението

Можете да регулирате качеството на изображението, като докоснете бутона за регулиране на качеството на изображението, докато се показва видеото от 360-градусовата камера.



Бутон	Описание
Яркост	Докоснете [-], за да направите екрана по-тъмен, или докоснете [+], за да направите екрана по-ярък. (Настройката по подразбиране е 20)

Наситеност	Докоснете <input type="checkbox"/> (червено), за да направите цветовете по-топли, или докоснете <input type="checkbox"/> (синьо), за да направите цветовете по-студени. (Настройката по подразбиране е 00)
Контраст	Докоснете [-], за да намалите разликата между черно и бяло или докоснете [+], за да увеличите разликата между черно и бяло. (Настройката по подразбиране е 00)
Цветна температура	Докоснете <input type="checkbox"/> (червено), за да направите цветовете по-топли, или докоснете <input type="checkbox"/> (синьо), за да направите цветовете по-студени. (Настройката по подразбиране е 00)

Монитор на задната седалка (продава се отделно)

Когато е свързан съвместим с HDMI монитор на задната седалка (продава се отделно), пътниците на задната седалка може да се наслаждават на избраното в това устройство видео от AV източника.

Подаваното към монитора на задната седалка (продава се отделно) видеоизображение може да се включва или изключва. Фабричната настройка по подразбиране е OFF/“ИЗКЛ.“

Видеоклипове, които могат да се показват на монитора на задната седалка (продава се отделно)

Видеоклипове, които могат да се показват	USB Video
Видеоклипове, които не могат да се показват	Видеоклипове, различни от горепосочените



БЕЛЕЖКА

- Видеоклиповете само се възпроизвеждат на монитора на задната седалка (продава се отделно). Изборът на източник и управление от екрана не са възможни. Извършете тези операции от екрана на информационно-развлекателна система.
- Видеоклиповете се прожектират на монитора на задната седалка (продава се отделно) независимо дали автомобилът се движи или е спрял.
- Възможно е да не може да го инсталирате при някои модели и нива на оборудване. За подробности относно монитора на задната седалка (продава се отделно) се свържете с вашия дилър.

Приложение

Свързване на външни устройства и устройства за съхранение на данни



БЕЛЕЖКА

- Използвайте само подходящи свързващи кабели и външни устройства с оглед на безопасността, електромагнитната съвместимост и степента на екраниране.

■ Подробна информация относно медийните файлове, които могат да се възпроизведат

Устройството поддържа следните формати за мултимедийни файлове:

- MP3
- WAV
- VOB
- ASF
- WMA
- FLAC
- AVI
- WMV
- AAC
- MP4
- MOV
- MPEG-2

Следните ограничения важат за данните, съхранявани на външни устройства, свързани към USB порта:

- Размер на файла: под 128 GB
- Файлова система: FAT16/FAT32/exFAT
- Максимално се поддържат 11 папки в йерархия в дълбочина.
- Максимален брой файлове/песни: 20 000
- Максимален брой файлове в папка: 999
- Максимална дължина на пътя към файла: 258
- ID3 тагове: Версия 1.0/1.1/2.2/3/2.4
- WMA файлове с Digital Rights Management (DRM) от онлайн музикални магазини не могат да се възпроизведат.



БЕЛЕЖКА

- Ако файл от USB памет с размер над 1 GB, времето за възпроизвеждане може да спре да се показва.

MP3

- Кодеци
 - MPEG1 (Layer3)
 - MPEG2 (Layer3)
 - MPEG2.5 (Layer3)
- Битрейт
 - 8 kbps до 320 kbps (CBR), VBR
- Честота
 - 8 kHz до 48 kHz

AAC

- Кодеци
 - AAC LC/LTP
 - HE-AACv1 (AAC+)
 - HE-AACv2 (enhancedAAC+)
- Битрейт
 - 8 kbps до 320 kbps (CBR), VBR
- Честота
 - 8 kHz до 96 kHz

WMA

- Кодеци
 - Standard (v2~v9)
 - Professional (v9,v10)
 - Lossless (v9)
 - Voice (v9)
- Битрейт
 - 4 kbps до 385 kbps (CBR), VBR
- Честота
 - 8 kHz до 48 kHz

WAV

- Кодеци
 - LPCM
 - IMA-ADPCM
 - MS-ADPCM
 - A-law/u-law
- Честота
 - 8 kHz до 192 kHz

FLAC

- Кодеци
 - FLAC (v1.2.1)
- Честота
 - 8 kHz до 192 kHz



БЕЛЕЖКА

- Някои видеоклипове с висока разделителна способност (HD) може невинаги да бъдат възпроизведжани перфектно поради системни ограничения.

■ USB устройство за съхранение/Apple



БЕЛЕЖКА

- Информация за това кои Apple устройства поддържа това устройство е налична на <https://www.infotainment-system.com/info/confirmation>.
- Външните устройства, свързани към USB порта, трябва да отговарят на USB Mass Storage Class спецификация (USB MSC).
- Устройствата, свързани чрез USB, се поддържат в съответствие с USB спецификацията V 2.0. Устройства с USB спецификации 1.0 и 3.0 са съвместими.
- Устройства без файлова система FAT16/FAT32/exFAT не се поддържат.
- Твърди дискове (HDD) обикновено не се поддържат.
- USB хъбове не се поддържат.

■ Съвместимост на аудио и видео файлове

Разширение на файл	.mp4/ .m4a/ .m4v	.vob	.avi	.mov	.asf	.wmv	.mpg
Видео кодек	MPEG-1 MPEG-2 MPEG-4 H.263 H.264	MPEG-1 MPEG-2 MPEG-4 H.264	MPEG-1 MPEG-2 MPEG-4 WMV7,8 VC-1 H.263 H.264	MPEG-1 MPEG-2 MPEG-4 H.263 H.264	MPEG-1 MPEG-2 MPEG-4 WMV7,8 VC-1 H.263 H.264	MPEG-1 MPEG-2 MPEG-4 WMV7,8 VC-1 H.263 H.264	MPEG-1 MPEG-2 MPEG-4 H.264
Аудио кодек	MP2 MP3 AAC FLAC LPCM ADPCM	MP3 AAC LPCM	MP2 MP3 AAC WMA FLAC LPCM ADPCM	MP2 MP3 AAC FLAC LPCM ADPCM	MP2 MP3 AAC WMA FLAC LPCM ADPCM	MP2 MP3 AAC WMA FLAC LPCM ADPCM	MP3 AAC LPCM
Максимална разделителна способност	640 x 480 (WMV7,8) 1920 x 1080"						
Максимална скорост на кадрите	30 fps						

Видео кодек	Профил	Максимален битрейт
WMV7, WMV8	—	2 Mbps
VC-1	Simple	45 Mbps
	Main	45 Mbps
	Advanced	45 Mbps
MPEG-4	Simple	40 Mbps
	Advanced Simple	40 Mbps
H.263	P3	20 Mbps
H.264 (MPEG-4/AVC)	Baseline	50 Mbps
	Main	50 Mbps
	High	50 Mbps
MPEG-1	—	80 Mbps
MPEG-2	Simple	80 Mbps
	Main	80 Mbps

■ Свързване на устройство чрез Bluetooth



БЕЛЕЖКА

- Информация за това кои външни устройства поддържа устройството е налична на <https://www.infotainment-system.com/info/confirmation>.
- Възпроизвеждането на мултимедия с помощта на устройствата на трети страни и приложения може да не работи последователно.
- Възможно е едновременно Bluetooth устройство да не се свърже повторно автоматично в някои ситуации. В такива случаи, моля, следвайте процедурата, описана по-долу на „Свързване към съвместимо с Bluetooth устройство“.
- Ако смартфон вече е свързан към устройството чрез интеграция на смартфон, не е възможно да се установи Bluetooth връзка с друг мобилен телефон.
- Съществуваща Bluetooth връзка ще бъде прекъсната автоматично, когато друг смартфон бъде свързан чрез интеграция на смартфон.

Устройството поддържа Bluetooth 4.2 и следните Bluetooth профили и стандарти:

- A2DP: Версия 1.3
- AVRCP: Вер.1.6.0
- HFP: Версия 1.6
- MAP: Версия 1.2
- PBAP: Версия 1.2
- SPP: Версия 1.2
- GAP: Версия 4.0
- OPP: Версия 1.2
- DI: Версия 1.3

Търговски марки

- Windows Media е или регистрирана търговска марка, или търговска марка на Microsoft Corporation в Съединените щати и/или други държави.
- Този продукт включва технология, собственост на Microsoft Corporation, и не може да се свързва или разпространява без лиценз от Microsoft Licensing, Inc.
- Използването на символа Made for Apple означава, че аксесоарът е проектиран да се свързва специално с продукта(-ите) на Apple, посочени в символа, и е сертифициран от разработчика да отговаря на стандартите за производителност на Apple. Apple не носи отговорност за работата на това устройство или за съответствието му със стандартите за безопасност и регулаторните изисквания. Моля, имайте предвид, че използването на този аксесоар с продукт на Apple може да повлияе на wireless характеристиките. iPhone, iPod, iPod classic, iPod nano, iPod touch и Lightning са търговски марки на Apple Inc., регистрирани в САЩ и други страни.

Made for

 iPhone | iPod

- Apple CarPlay е търговска марка на Apple Inc.
- Използването на знака Works with Apple означава, че аксесоарът е проектиран да работи специално с технологията, идентифицирана в знака и че е сертифициран от разработчика като отговарящ на стандартите за производителност на Apple.



- Google, Android и Google Play са търговски марки на Google LLC.
- Android Auto е търговска марка на Google LLC.

androidauto

- Марката и логото Bluetooth® са регистрирани търговски марки, собственост на Bluetooth SIG, Inc. и използването им под каквато и да било форма от PIONEER CORPORATION е по лиценз. Други търговски марки и търговски наименования принадлежат на съответните им собственици.



- Термините HDMI и HDMI High-Definition Multimedia Interface, както и логото на HDMI са търговски марки или регистрирани търговски марки на HDMI Licensing Administrator, Inc.



- Wi-Fi® е регистрирана търговска марка на Wi-Fi Alliance®.

- WPA™ и WPA2™ са търговски марки на Wi-Fi Alliance®.
- CREDIT: Planetary habitability Laboratory @ UPR Arcibo (данни от NASA Blue Marble).

HERE EUROPE B.V. ЛИЦЕНЗИОННО СПОРАЗУМЕНИЕ С КРАЕН КЛИЕНТ

Моля, вижте следния уебсайт за подробна информация относно лиценза за новата база данни с карти.

<https://legal.here.com/en-gb/terms/end-user-license-agreement>

Становище относно FCC

- Това устройство отговаря на част 15 от FCC правилата. Операцията зависи от следните две условия: (1) Това устройство да не причинява вредни смущения и (2) това устройство да приема всякакви получени смущения, включително смущения, които може да причинят нежелани последици от работата му.
- Този предавател не трябва да се разполага или да работи заедно с друга антена или предавател.
- Това оборудване отговаря на FCC ограниченията за излагане на радиация, определени за неконтролирана среда, и отговаря на FCC изискванията за радиочестотното излагане. Това оборудване трябва да бъде монтирано и експлоатирано, като радиаторът трябва да бъде поне 20 см или повече от тялото на човек.
- Информация за потребителя - Промени или модификации, извършвани без разрешение, може обезсилят правото на потребителя да работи с оборудването.
- ЗАБЕЛЕЖКА: Това оборудване е тествано и е установено, че отговаря на ограниченията за клас В дигитални устройства, съгласно част 15 от FCC правилата. Тези ограничения са наложени, за да осигурят защита срещу вредни смущения в жилищни зони. Това оборудване генерира, използва и може да излъчва радиочестотна енергия и, ако не е монтирано и използвано в съответствие с инструкциите, може да причини вредни смущения в радиокомуникациите. Въпреки това няма гаранция, че няма да възникнат смущения в дадена инсталация. Ако това оборудване причинява вредни смущения в приемането на радио или телевизионен сигнал, което може да се определи чрез изключване и

включване на оборудването, потребителят бива подканен да опита да коригира смущенията посредством една или повече от следните мерки:

- Да пренасочи или премести антената.
- Да увеличи разстоянието между оборудването и приемника.
- Да включи оборудването в контакт на верига, различна от тази, към която е свързан приемникът.
- Да се консултира с дилъра или с опитен радио/телевизионен техник за съдействие.

ДЕКЛАРАЦИЯ ЗА СЪОТВЕТСТВИЕ НА ДОСТАВЧИКА СЪГЛАСНО ФЕДЕРАЛНАТА КОМИСИЯ ПО СЪОБЩЕНИЯ

Име на продукта: Car Audio с Bluetooth / WLAN

Номер на модела: SN211, SA211

Име на отговорната страна: PIONEER

ELECTRONICS (USA), INC.

ОТДЕЛ ЗА ОБСЛУЖВАНЕ

Адрес: 2050 W. 190TH STREET, SUITE 100,

TORRANCE, CA 90504, U.S.A.

Телефон: 1-800-421-1404

URL: <http://www.pioneerelectronics.com>

За Молдова

Bluetooth:

Putere de ieşire +3 dBm Max.

Interval de frecvenţă 2402 - 2480 MHz

Wireless Lan:

Putere de ieşire + 18 dBm Max.

Interval de frecvenţă 5725 - 5850 MHz

Pioneer declară că tipul de echipament radio SN211 respectă Regulamentul tehnic pentru echipamentele radio; Textul complet al declaraţiei de conformitate este disponibil pe site-ul web la următoarea adresă: <http://www.pioneer-car.eu/compliance> & <https://www.infotainment-system.com>

PIONEER CORPORATION

28-8, Honkomagome 2-chome, Bunkyo-ku, Tokyo 113-0021, Japan

PIONEER EUROPE NV

Haven 1087, Keetberglaan 1, B-9120 Melsele, Belgium/Belgique
Salamanca, Wellington Street, Slough, SL1 1YP, UK

Bluetooth:

Output power + 3 dBm Max. (Power class 2)
Frequency band(s) 2402 - 2480 MHz

Wireless Lan:

• **SN211**

Output power + 18 dBm Max.
Frequency band(s) 5725 - 5850 MHz

• **SA211**

Output power + 22 dBm Max.
Frequency band(s) 2412 - 2472 MHz

Декларация за съответствие съгласно Директива за радиооборудване 2014/53/EC

Производител:

Pioneer Corporation

28-8, Honkomagome 2-chome, Bunkyo-ku,
Tokyo 113-0021, Japan

Оторизиран представител и вносител за ЕС

Pioneer Europe NV

Haven 1087, Keetberglaan 1, B-9120 Melsele, Belgium/Belgique
<http://www.pioneer-car.eu>



[*] SN211, SA211

English:

Hereby, Pioneer declares that the radio equipment type [*] is in compliance with Directive 2014/53/EU.

The full text of the EU declaration of conformity is available at the following internet address:

<http://www.pioneer-car.eu/compliance> & <https://www.infotainment-system.com>

Suomi:

Pioneer vakuuttaa, että radiolaitetyypit [*] on direktiivin 2014/53/EU mukainen.

EU-vaatimustenmukaisuusvakuutuksen täysimittainen teksti on saatavilla seuraavassa internetosoitteessa:

<http://www.pioneer-car.eu/compliance> & <https://www.infotainment-system.com>

Nederlands:

Hierbij verklaar ik, Pioneer, dat het type radioapparaat

[*] conform is met Richtlijn 2014/53/EU.

De volledige tekst van de EU-conformiteitsverklaring kan worden geraadpleegd op het volgende internetadres:

<http://www.pioneer-car.eu/compliance> & <https://www.infotainment-system.com>

Français:

Le soussigné, Pioneer, déclare que l'équipement radioélectrique du type [*] est conforme à la directive 2014/53/UE.

Le texte complet de la déclaration UE de conformité est disponible à l'adresse internet suivante:

<http://www.pioneer-car.eu/compliance> & <https://www.infotainment-system.com>

Svenska:

Härmed försäkrar Pioneer att denna typ av radioutrustning

[*] överensstämmer med direktiv 2014/53/EU.

Den fullständiga texten till EU-försäkran om överensstämmelse

finns på följande webbadress:

<http://www.pioneer-car.eu/compliance> & <https://www.infotainment-system.com>

Dansk:

Hermed erklærer Pioneer, at radioudstyrstypen [*] er i overensstemmelse med direktiv 2014/53/EU.

EU-overensstemmelseserklæringens fulde tekst kan findes på følgende internetadresse:

<http://www.pioneer-car.eu/compliance> & <https://www.infotainment-system.com>

Deutsch:

Hiermit erkläre Pioneer, dass der Funkanlagentyp [Bezeichnung] der Richtlinie 2014/53/EU entspricht.

Der vollständige Text der EU-Konformitätserklärung ist unter der folgenden Internetadresse verfügbar:

<http://www.pioneer-car.eu/compliance> & <https://www.infotainment-system.com>

Ελληνικά:

Με την παρούσα ο/η Pioneer, δηλώνει ότι ο ραδιοεξοπλισμός [*] πληροί την οδηγία 2014/53/ΕΕ.

Το πλήρες κείμενο της δήλωσης συμμόρφωσης ΕΕ διατίθεται στην ακόλουθη ιστοσελίδα στο διαδίκτυο:

<http://www.pioneer-car.eu/compliance> & <https://www.infotainment-system.com>

Italiano:

Il fabbricante, Pioneer, dichiara che il tipo di apparecchiatura radio [*] è conforme alla direttiva 2014/53/UE.

Il testo completo della dichiarazione di conformità UE è disponibile al seguente indirizzo Internet:

<http://www.pioneer-car.eu/compliance> & <https://www.infotainment-system.com>

Español:

Por la presente, Pioneer declara que el tipo de equipo radioeléctrico [*] es conforme con la Directiva 2014/53/UE.

El texto completo de la declaración UE de conformidad está disponible en la dirección Internet siguiente:

<http://www.pioneer-car.eu/compliance> & <https://www.infotainment-system.com>

Português:

O(a) abaixo assinado(a) Pioneer declara que o presente tipo de equipamento de rádio [*] está em conformidade com a Diretiva 2014/53/UE.

O texto integral da declaração de conformidade está disponível no seguinte endereço de Internet:

<http://www.pioneer-car.eu/compliance> & <https://www.infotainment-system.com>

Čeština:

Tímto Pioneer prohlašuje, že typ rádiového zařízení [*] je v souladu se směrnicí 2014/53/EU.

Úplné znění EU prohlášení o shodě je k dispozici na této internetové adrese:

<http://www.pioneer-car.eu/compliance> & <https://www.infotainment-system.com>

Eesti:

Käesolevaga deklareerib Pioneer, et käesolev raadioseadme tüüp [*] vastab direktiivi 2014/53/EL nõuetele.

ELi vastavusdeklaratsiooni täielik tekst on kättesaadav järgmisel internetiaadressil:

<http://www.pioneer-car.eu/compliance> & <https://www.infotainment-system.com>

Magyar:

Pioneer igazolja, hogy a [*] típusú rádióberendezés megfelel a 2014/53/EU irányelvnek.

Az EU-megfelelőségi nyilatkozat teljes szövege elérhető a következő internetes címen:

<http://www.pioneer-car.eu/compliance> & <https://www.infotainment-system.com>

Latviešu valoda:

Ar šo Pioneer deklarē, ka radioiekārta [*] atbilst Direktīvai 2014/53/ES.

Pilns ES atbilstības deklarācijas teksts ir pieejams šādā interneta vietnē:

<http://www.pioneer-car.eu/compliance> & <https://www.infotainment-system.com>

Lietuvių kalba:

Aš, Pioneer, patvirtinu, kad radijo įrenginių tipas [*] atitinka Direktyvą 2014/53/ES.

Visas ES atitikties deklaracijos tekstas prieinamas šiuo interneto adresu:

<http://www.pioneer-car.eu/compliance> & <https://www.infotainment-system.com>

Malti:

B'dan, Pioneer, niddikjara li dan it-tip ta' taghmir tar-radju [*] huwa konformi mad-Direttiva 2014/53/UE.

It-test kollu tad-dikjarazzjoni ta' konformità tal-UE huwa disponibbli f'dan l-indirizz tal-Internet li ġejj:<http://www.pioneer-car.eu/compliance> & <https://www.infotainment-system.com>

<http://www.pioneer-car.eu/compliance> & <https://www.infotainment-system.com>

<https://www.infotainment-system.com>

Slovenčina:

Pioneer týmto vyhlasuje, že rádiové zariadenie typu [*] je v súlade so smernicou 2014/53/EÚ.

Úplné EÚ vyhlásenie o zhode je k dispozícii na tejto internetovej adrese:

<http://www.pioneer-car.eu/compliance> & <https://www.infotainment-system.com>

<https://www.infotainment-system.com>

Slovenščina:

Pioneer potrjuje, da je tip radijske opreme [*] skladen z Direktivo 2014/53/EU.

Celotno besedilo izjave EU o skladnosti je na voljo na naslednjem spletnem naslovu:

<http://www.pioneer-car.eu/compliance> & <https://www.infotainment-system.com>

<https://www.infotainment-system.com>

Română:

Prin prezenta, Pioneer declară că tipul de echipamente radio [*] este în conformitate cu Directiva 2014/53/UE.

Textul integral al declarației UE de conformitate este disponibil la următoarea adresă internet:

<http://www.pioneer-car.eu/compliance> & <https://www.infotainment-system.com>

<https://www.infotainment-system.com>

Български:

С настоящото Pioneer декларира, че този тип радиосъоръжение [*] е в съответствие с Директива 2014/53/ЕС.

Цялостният текст на ЕС декларацията за съответствие може да се намери на следния интернет адрес:

<http://www.pioneer-car.eu/compliance> & <https://www.infotainment-system.com>

Polski:

Pioneer niniejszym oświadcza, że typ urządzenia radiowego [*] jest zgodny z dyrektywą 2014/53/UE.

Pełny tekst deklaracji zgodności UE jest dostępny pod następującym adresem internetowym:

<http://www.pioneer-car.eu/compliance> & <https://www.infotainment-system.com>

<https://www.infotainment-system.com>

Norsk:

Herved Pioneer erklærer at radioutstyr type [*] er i samsvar med direktiv 2014/53 / EU.

Den fullstendige teksten i EU-samsvarserklæringen er tilgjengelig på følgende internetadresse :

<http://www.pioneer-car.eu/compliance> & <https://www.infotainment-system.com>

Íslenska:

Hér með Pioneer lýsir yfir að tegund bráðlausan búnað [*] er í samræmi við tilskipun 2014/53/ESB.

The fullur texti af ESB-samræmisyfirlýsingu er í boði á eftirfarandi vefangni:

<http://www.pioneer-car.eu/compliance> & <https://www.infotainment-system.com>

<https://www.infotainment-system.com>

Hrvatski:

Pioneer ovime izjavljuje da je radijska oprema tipa [*] u skladu s Direktivom 2014/53/EU.

Cjeloviti tekst EU izjave o sukladnosti dostupan je na sljedećoj internetskoj adresi:

<http://www.pioneer-car.eu/compliance> & <https://www.infotainment-system.com>

<https://www.infotainment-system.com>

Türk:

Burada, Pioneer radyo ekipmanı turunun [*] 2014/53/ EU direktiflerine uyumlu olduğunu beyan eder.

Avrupa uyumluluk beyanının tam metni belirtilen internet sitesinde mevcuttur :

<http://www.pioneer-car.eu/compliance> & <https://www.infotainment-system.com>

Crnogorski jezik:

Ovim, PIONEER, izjavljuje da tip radio opreme [*] je usklađen sa Direktivom 2014/53/EU.

Cijeli tekst EU deklaracije o usklađenosti je dostupan na sljedećoj internet adresi:

<http://www.pioneer-car.eu/compliance> & <https://www.infotainment-system.com>

Shqip:

Nëpërmjet kësaj, PIONEER deklaron se lloji i pajisjes radio [*] është në përputhje me Direktivën 2014/53/EU.

Tekstin e plotë të deklaratës së përputhshmërisë me BE mund ta gjeni në adresën e mëposhtme të internetit:

<http://www.pioneer-car.eu/compliance> & <https://www.infotainment-system.com>

Српски:

PIONEER овим изјављује да је тип радио опреме [*] усаглашен са директивом 2014/53/EU.

Комплетан текст ЕУ изјаве о усаглашености

доступан је на следећој интернет адреси:

<http://www.pioneer-car.eu/compliance> & <https://www.infotainment-system.com>

Bosanski:

PIONEER ovim izjavljuje da je radio oprema tipa [*] u skladu sa Direktivom 2014/53/EU.

Puni tekst EU deklaracije o usklađenosti je dostupan na sljedećoj internet adresi:

<http://www.pioneer-car.eu/compliance> & <https://www.infotainment-system.com>

Македонски:

Со ова, PIONEER изјавува дека радио-опремата од тип [*] е во согласност со Директивата 2014/53/EU.

Целосниот текст од Декларацијата за сообразност на ЕУ е достапен на следнава интернет адреса:

<http://www.pioneer-car.eu/compliance> & <https://www.infotainment-system.com>

ქართული:

მოცემულით, კომპანია Pioneer აცხადებს, რომ რადიოაპარატის ტიპი [*] შეესაბამება

დირექტივას 2014/53/EU.

ევროკავშირის შესაბამისობის დეკლარაციის

სრული ტექსტი შეგიძლიათ იხილოთ შემდეგ

ინტერნეტ-მისამართზე:

<http://www.pioneer-car.eu/compliance> & <https://www.infotainment-system.com>

Декларация за съответствие по отношение Правилата за радиооборудване от 2017 г.

Производител:

Pioneer Corporation

28-8, Honkomagome 2-chome, Bunkyo-ku, Tokyo 113-0021, Japan

Оторизиран представител и вносител за UK

Pioneer Europe NV

Salamanca, Wellington Street, Slough, SL1 1YP, UK
<http://www.pioneer-car.eu>



С настоящето Pioneer декларира, че радиооборудването тип SN211 е в съответствие с UK SI 2017 No. 1206. Пълният текст на декларацията за съответствие за Обединеното кралство е достъпен на следните интернет адреси:
<http://www.pioneer-car.eu/compliance> & <https://www.infotainment-system.com>

Информация относно радиацията:

Bluetooth:

Output power + 3 dBm Max. (Power class 2)
Frequency band(s) 2402 - 2480 MHz

Wireless Lan:

Output power + 18 dBm Max.
Frequency band(s) 5725 - 5850 MHz

65T10

3A103-65T10
2022/04